

## UMOWA

zawarta w dniu ..... w Białymstoku pomiędzy:

Skarbem Państwa- Kasą Rolniczego Ubezpieczenia Społecznego reprezentowaną przez:

..... - Dyrektora Oddziału Regionalnego Kasy Rolniczego Ubezpieczenia Społecznego w Białymstoku, 15-099 Białystok ul. Legionowa 18, NIP 526-00-13-054, REGON: 01251326200489, na podstawie pełnomocnictwa udzielonego przez Prezesa Kasy Rolniczego Ubezpieczenia Społecznego nr ...../..... z dnia ....., zwaną dalej „Zamawiającym”,

a  
..... z siedzibą ..... działającą zgodnie z wpisem do ..... prowadzonego przez ..... pod numerem ..... NIP ..... REGON ....., reprezentowanym przez .....zwanym/zwaną dalej „Wykonawcą”,  
zwanymi dalej łącznie Stronami.

W wyniku przeprowadzenia uproszczonego postępowania, do którego na podstawie art. 4 pkt 8 ustawy z dnia 29 stycznia 2004 r. Prawo zamówień publicznych (tj. Dz. U. z 2017 r. poz. 1579 z późn. zm.) nie stosuje się przepisów ww. ustawy, zawarto umowę następującej treści:

## § 1

1. Przedmiotem umowy jest dostawa z montażem mebli w pomieszczeniach biurowych Zamawiającego w:
  - OR KRUS w Białymstoku, ul. Legionowa 18
  - PT KRUS w Augustowie, ul. Młyńska 29,
  - PT KRUS w Bielsku Podlaskim, ul. Białostocka 22,
  - PT KRUS w Grajewie, ul. Osiedle Centrum28A,
  - PT KRUS w Hajnówce, ul. Armii Krajowej 16,
  - PT KRUS w Suwałkach, ul. Utrata 4Czgodnie z wykazem mebli, stanowiącym Załącznik nr 1 do umowy.
2. Wykonawca zobowiązuje się w ciągu 7 dni od dnia podpisania umowy wykonać dokładnych pomiarów i szkiców mebli, a następnie przekazać je w wersji elektronicznej do akceptacji Zamawiającemu. Zamawiający może zgłosić swoje uwagi, po czym Wykonawca w ciągu 3 dni roboczych przedstawi do akceptacji Zamawiającemu szkice uwzględniające poprawki.
3. Meble zostaną dostarczone na podstawie zaakceptowanych przez Zamawiającego szkiców z podanymi ilościami i wymiarami.
4. Meble powinny posiadać kolorystykę ustaloną z Zamawiającym, najbardziej zbliżoną do istniejących mebli. Wykonawca przedstawi próbki kolorów oklein płyt meblowych do akceptacji przez Zamawiającego. Wzornik musi posiadać szeroką gamę oklein.
5. Meble powinny spełniać następujące parametry:
  - płyta meblowa laminowana 18 mm oraz 25 mm na blaty, wieńce górne (w kontenerach);
  - okleinowane obrzeżem PCV;
  - ściany tylne w szafkach wykonane z płyty HDF o grubości ok. 3 mm w kolorze płyty meblowej lub białym;
  - wszystkie drzwi w szafkach i szafach zamykane na zamki patentowe (co najmniej 2 klucze w komplecie), kontenery 3-szufladowe zamykane patentowymi zamkami, centralnie blokującymi wszystkie szuflady;
  - drzwi osadzone na samozamykających się zawiasach;
  - prowadnice do szuflad: metalowe, kulkowe z pełnym wysuwem;
  - uchwyty metalowe, nawierzchniowe, dwupunktowe, łukowe, najbardziej zbliżone do istniejących;
  - biurka wyposażone w wysuwane na prowadnicach kulkowych półki pod klawiaturę, w blacie zamocowane dwie zamykane przejściówki na przewody;

- dostawki do biur: grubość płyty 25 mm, dwie nogi metalowe, dwa brzegi zaokrąglone, montaż do wskazanych biur (Załącznik nr 1 do umowy, wzór rys. 1 pkt 2);
  - stoły: grubość blatu 30 mm, nogi metalowe, wzmocnienie brzegów blatu zapobiegające uginaniu się, stół 250x90x75 kolor buk (Załącznik nr 1 do umowy, fot. 1), stoły 160x100x75 kolor jabłoń locarno 4947;
  - nadstawka z otwartą półką i drzwiczkami, wewnątrz przestrzeń podzielona na dwie części, mocowana z tyłu do istniejącej szafki stojącej (Załącznik nr 1 do umowy, rys. 1 pkt 1);
  - szafka wisząca z drzwiczkami, wewnątrz przestrzeń podzielona pionowo na dwie części, montaż do ściany (Załącznik nr 1 do umowy, rys. 2 pkt 1);
  - szafka stojąca z trzema szufladami, półką otwartą i drzwiczkami, wewnątrz przestrzeń podzielona na dwie części (Załącznik nr 1 do umowy, rys. 3);
  - drzwi do szaf na zawiasach (demontaż istniejących drzwi przesuwnych i wstawienie w ich miejsce nowych drzwi na zawiasach - Załącznik nr 1 do umowy, fot. 2, fot. 3);
  - wszystkie meble powinny być wyposażone w nóżki, kontenery mocowane na kółkach;
  - inne niewymienione elementy wg standardu mebli w OR KRUS w Białymstoku i podległych placówkach terenowych, z którymi Wykonawca się zapoznał.
6. Wynagrodzenie za przedmiot umowy, określone w § 6 ust. 1, obejmuje:
- a) transport do OR KRUS w Białymstoku, Placówek Terenowych KRUS w Augustowie, Bielsku Podlaskim, Grajewie, Hajnówce oraz Suwałkach;
  - b) przeniesienie starych mebli w miejsce wskazane przez Zamawiającego w obrębie posesji;
  - c) demontaż wskazanych starych mebli w ilości ok. 80%, ofoliowanie każdego rozłożonego mebla oraz oznaczenie go zgodnie z istniejącym numerem inwentarzowym w widocznym miejscu;
  - d) rozładunek, wstawienie, montaż i ustawienie nowych mebli zgodnie z zamówieniem.

## § 2

Wykonawca oświadcza, że posiada odpowiednią wiedzę, doświadczenie i dysponuje stosowną bazą do wykonania przedmiotu umowy.

## § 3

1. Zamówione meble zostaną dostarczone do wskazanych pomieszczeń.
2. Prace w OR i PT mogą być wykonywane od poniedziałku do piątku w godzinach 7.30-15.30 z wyłączeniem dni wolnych od pracy. Prace będą wykonywane w sposób zapewniający jak najmniejszą uciążliwość w funkcjonowaniu placówki.
3. Po zakończeniu prac Wykonawca zobowiązany jest do zabrania odpadów i wyczyszczenia zamontowanych mebli, umożliwiając ich użytkowanie przez pracowników.
4. Za termin zakończenia realizacji zamówienia uważa się termin zakończenia prac, potwierdzony protokołem odbioru.
5. Termin realizacji zamówienia: ..... dni od daty podpisania umowy przez Wykonawcę, jednak nie dłużej niż **do dnia 18.12.2018 r.**

## § 4

1. Dostawa mebli zostanie zrealizowana na koszt Wykonawcy.
2. Szczegółowy termin dostawy zostanie ustalony z Kierownikiem Wydziału Administracyjno-Gospodarczego OR KRUS w Białymstoku.
3. Wykonawca zobowiązuje się do zabezpieczenia towaru przed uszkodzeniem w czasie transportu i dostawy.
4. Wykonawca zabezpieczy przed uszkodzeniem podłogi, ściany, wyposażenie i sprzęt znajdujący się w pomieszczeniach Zamawiającego.

5. W przypadku uszkodzenia budynku, wyposażenia lub mebli podczas transportu i noszenia, odpowiedzialność za wynikłe szkody ponosi wyłącznie Wykonawca.

#### § 5

1. Dokumentami potwierdzającymi wykonanie umowy będą protokoły odbioru, których wzór stanowi Załącznik nr 2 do umowy, podpisany w przypadku OR KRUS w Białymstoku przez Kierownika Wydziału Administracyjno-Gospodarczego, w przypadku podległych placówek terenowych przez właściwych miejscowo Kierowników Placówek KRUS.
2. Wykonawca powinien sporządzić wykaz mebli stanowiący Załącznik do protokołu odbioru.
3. Wykonawca dostarczy wszystkie niezbędne atesty i certyfikaty związane z realizacją umowy.

#### § 6

1. Wynagrodzenie za przedmiot umowy ustala się zgodnie ze złożoną ofertą cenową z dnia ....., na kwotę ..... zł netto, a wraz z należnym podatkiem VAT w wysokości ..... na kwotę: ..... zł brutto (słownie: ..... zł).
2. Płatność będzie zrealizowana w PLN na podstawie faktury wystawionej przez Wykonawcę, po podpisaniu bez zastrzeżeń protokołów odbioru.
3. Płatność z tytułu wykonania dostawy określonej w umowie nastąpi w ciągu 14 dni od dnia otrzymania prawidłowo wystawionej faktury, przelewem na konto bankowe Wykonawcy wskazane w fakturze VAT.
4. Za dzień zapłaty uważany będzie dzień obciążenia rachunku bankowego Zamawiającego.
5. Zamawiający nie wyraża zgody na cesję wierzytelności.
6. Wykonawca jest/nie jest płatnikiem VAT.

#### § 7

1. Osobą ze strony **Zamawiającego** do bieżących ustaleń oraz odpowiedzialną za realizację umowy jest Kierownik Wydziału Administracyjno-Gospodarczego w OR KRUS w Białymstoku, tel. 85 749-73-49.
2. Osobą do bieżących ustaleń oraz osobą odpowiedzialną za realizację umowy ze strony **Wykonawcy** jest ..... tel. ....

#### § 8

1. W przypadku wykrycia wad w dostarczonych meblach w trakcie odbioru, Wykonawca zobowiązany jest do ich niezwłocznego usunięcia, nie później niż w ciągu 5 dni roboczych.
2. W razie stwierdzenia wad po odbiorze, Zamawiający złoży reklamację Wykonawcy (telefonicznie, mailowo lub pisemnie), który uzgodni z Zamawiającym sposób jej załatwienia w ciągu 2 dni.  
Po bezskutecznym upływie tego terminu reklamacja będzie uznana w całości, zgodnie z żądaniem Zamawiającego.
3. Wykonawca udziela 36 miesięcznej gwarancji na przedmiot umowy, od chwili podpisania protokołu odbioru.

#### § 9

1. Wykonawca zapłaci karę umowną Zamawiającemu w przypadku:
  - a) odstąpienia od umowy przez Zamawiającego lub jej niewykonania przez Wykonawcę, z powodu okoliczności, za które odpowiada Wykonawca, w wysokości 10 % wartości wynagrodzenia brutto, o którym mowa w § 6 ust. 1 niniejszej umowy,
  - b) opóźnienia terminu określonego w § 3 ust. 5, w wysokości 0,2 % wartości wynagrodzenia brutto za każdy dzień opóźnienia,

- c) opóźnienia w usunięciu wad przedmiotu umowy, w wysokości 0,2 % wartości wynagrodzenia brutto za każdy dzień opóźnienia, licząc od następnego dnia po upływie terminu określonego w § 8 ust. 1.
2. W przypadku niewywiązania się Wykonawcy z umownych warunków gwarancji, Wykonawca zwróci Zamawiającemu 100% kosztów naprawy.
  3. W przypadku uszkodzenia elementów budynku lub wyposażenia Wykonawca poniesie wszystkie koszty związane z naprawą przez specjalistyczną firmę lub koszty związane z wymianą wyposażenia na nowe.
  4. Zamawiający zastrzega sobie prawo do dochodzenia, na zasadach ogólnych, odszkodowania przewyższającego wysokość kary umownej.
  5. Wykonawca wyraża zgodę na potrącenie kar umownych z należnego mu wynagrodzenia. Jeżeli należność Wykonawcy jeszcze nie powstała, Wykonawca zapłaci karę umowną na wskazany przez Zamawiającego rachunek bankowy przelewem, w terminie 14 dni kalendarzowych od dnia doręczenia mu pisemnego żądania Zamawiającego do zapłaty kary umownej.

## § 10

1. Wykonawca zobowiązuje się do wykonania prac zgodnie z umową i obowiązującymi Polskimi Normami.
2. Wykonawca zapewnia pełne wyposażenie swoich pracowników w sprzęt ochrony osobistej (BHP).
3. Wykonawca ponosi odpowiedzialność za pracowników zatrudnionych do wykonania przedmiotu umowy i przestrzeganie przez pracowników przepisów BHP.
4. Niezależnie od standardów bezpieczeństwa i higieny pracy oraz przepisów przeciwpożarowych obowiązujących u Zamawiającego, Wykonawca będzie przestrzegał wszelkich aktów prawnych powszechnie obowiązujących dotyczących bezpieczeństwa i higieny pracy, p. poz. oraz bieżącej praktyki w tej dziedzinie, w celu wdrożenia w miarę potrzeby najlepszych standardów pracy.

## § 11

1. Strony zobowiązują się do niewykorzystywania pozyskanych informacji w trakcie realizacji umowy w celach innych, niż określone w niniejszej umowie.
2. Strony zobowiązują się do przestrzegania przepisów Rozporządzenia Parlamentu Europejskiego i Rady (UE) 2016/679 z dnia 27 kwietnia 2016 r. w sprawie swobodnego przepływu takich danych oraz uchylenia dyrektywy 95/46/WE (Dz. Urz. UE. L Nr 119, str. 1) oraz ustawy z dnia 10 maja 2018 r. o ochronie danych osobowych (Dz. U. 2018 poz. 1000).
3. Strony zobowiązują się do zachowania zasad poufności w stosunku do wszelkich informacji, w szczególności informacji o danych osobowych, w których posiadanie weszły lub wejdą w związku z realizacją niniejszej umowy. Wszystkie osoby biorące udział w wykonywaniu usługi podpiszą oświadczenie zgodnie z Załącznikiem nr 3 do umowy.

## § 12

1. Zamawiający ma prawo odstąpienia od umowy bez wyznaczania dodatkowego terminu jej wykonania w przypadku:
  - a) opóźnienia Wykonawcy w wykonaniu przedmiotu umowy w terminie określonym w § 3 ust. 5;
  - b) jeśli Wykonawca zaprzestał wykonywania przedmiotu umowy z przyczyn nie leżących po stronie Zamawiającego, za wyjątkiem przyczyn spowodowanych siłą wyższą. Za siłę wyższą Strony umowy uważają wydarzenie lub okoliczność o charakterze nadzwyczajnym, na którą Wykonawca ani Zamawiający nie mają wpływu; wystąpieniu której Wykonawca ani Zamawiający, działając racjonalnie, nie mogli zapobiec przed zawarciem umowy; której, w przypadku jej wystąpienia, Wykonawca ani Zamawiający, działając racjonalnie, nie mogli uniknąć lub jej przewyciężyć; oraz która nie może być zasadniczo przypisana Wykonawcy ani Zamawiającemu;
  - c) jeśli Wykonawca nie usunął wad przedmiotu umowy w terminie wyznaczonym w § 8 ust. 1;
  - d) jeśli Wykonawca wykonuje przedmiot umowy niezgodnie z postanowieniami umowy lub w sposób wadliwy, używa materiałów nie posiadających dopuszczenia do stosowania lub nienależycie wykonuje swoje zobowiązania umowne.

2. Zamawiający uprawniony jest złożyć oświadczenie o odstąpieniu od umowy w terminie 30 dni licząc od dnia, w którym wystąpiła okoliczność uzasadniająca odstąpienie od umowy.

### § 13

1. W sprawach nieuregulowanych niniejszą umową mają zastosowanie przepisy ustawy z dnia 23 kwietnia 1964 r. - Kodeks cywilny (Dz. U. z 2017 r. poz. 459 z późn. zm.).
2. Wszelkie zmiany lub uzupełnienia niniejszej umowy mogą nastąpić za zgodą Stron w formie pisemnego aneksu pod rygorem nieważności.
3. Ewentualne spory mogące wynikać w trakcie realizacji niniejszej umowy rozstrzygać będzie Sąd Powszechny w Białymstoku.
4. Umowę sporządzono w dwóch jednobrzmiących egzemplarzach, po jednym dla każdej ze stron.
5. Załączniki wymienione w treści umowy stanowią jej integralną całość.

Wykaz załączników:

- Nr 1 Wykaz mebli;
- Nr 2 Protokół odbioru;
- Nr 3 Oświadczenie o poufności.

**Zamawiający**

**Wykonawca**

.....

.....



Wykaz mebli do OR KRUS w Białymstoku, PT KRUS w Augustowie, Bielsku  
Podlaskim, Grajewie, Hajnówce, Suwałkach

Lp.	PT KRUS Augustów ul. Młyńska 29	Wymiary	Ilość	Nr pokoju	Uwagi
1	biurko proste	100x60x74h	1	209	
2	biurko proste	120x60x74h	7	208, 210, 212	
3	biurko proste	120x70x74h	1	212	
4	biurko proste	130x60x74h	2	208	
5	biurko proste	140x60x74h	4	112, 210	
6	biurko proste	140x70x74h	1	212	
7	biurko proste	180x60x74h	1	8	
8	biurko proste	190x60x74h	8	7, 101, 103, 111	
9	szuflada na klawiaturę	L 70	15	7, 101, 103, 111, 112, 209, 210, 212	
10	kontener na kółkach	43,2x45x61h	22	7, 8, 101, 103, 111, 112, 208, 210, 212	
Lp.	PT KRUS Bielsk Podlaski ul. Białostocka 22	Wymiary	Ilość	Nr pokoju	Uwagi
1	stół konferencyjny (Fot. 1)	250x90x75h	1	sala konferencyjna	kolor - buk, wzmocnienie brzegów blatu zapobiegające uginaniu się
Lp.	PT KRUS Grajewo ul. Osiedle Centrum 28A	Wymiary	Ilość	Nr pokoju	Uwagi
1	stół konferencyjny	160x100x75h	2	sala konferencyjna	kolor - jabłoń locarno 4947, wzmocnienie brzegów blatu zapobiegające uginaniu się
Lp.	PT KRUS Hajnówka ul. Armii Krajowej 16	Wymiary	Ilość	Nr pokoju	Uwagi
1	listwa odbojowa	160x25	1	3A	
Lp.	PT KRUS Suwałki ul. Utrata 4C	Wymiary	Ilość	Nr pokoju	Uwagi
1	biurko proste	161x70x76h	1	2	
2	szuflada na klawiaturę	L70	1	2	
3	kontener na kółkach	45x60x60h	1	2	

Lp.	OR KRUS Białystok ul. Legionowa 18	Wymiary (cm)	Ilość	Nr pokoju	Uwagi
1	listwa odbojowa	325x20	1	111	
2	listwa odbojowa	404x20	1	111	
3	listwa odbojowa	260x20	1	112	
4	listwa odbojowa	311x20	1	112	
5	listwa odbojowa	206x30	1	207	
6	biurko proste	130x60x75	2	412, 03	
7	szuflada na klawiaturę	L70	2	412, 03	
8	kontener na kółkach	43,2x45x60	1	03	
9	nadstawka do szafki (Rys.1 pkt 1)	80x40x130h	1	304	
10	szafka wisząca (Rys.2 pkt 1)	120x35x45h	1	315	
11	szafka stojąca - słupek (Rys.3)	40x40x240h	1	303	
12	półka z zaokrąglonym brzegiem do istniejącego słupka (Rys. 2 pkt 2)	40x40	1	315	montaż do istniejącego słupka
13	rurka metalowa podpierająca do istniejącego słupka (Rys. 2 pkt 3)	45h	1	315	montaż do istniejącego słupka
14	drzwi do szafy (Fot.2)	45x165h	2	315	demontaż istniejących drzwi przesuwnych i wstawienie w ich miejsce nowych drzwi na zawiasach
15	drzwi do szafy (Fot.2)	45x75h	2	315	demontaż istniejących drzwi przesuwnych i wstawienie w ich miejsce nowych drzwi na zawiasach
16	drzwi do szafy (Fot.3)	40,5x45h	2	315	demontaż istniejących drzwi przesuwnych i wstawienie w ich miejsce nowych drzwi na zawiasach
17	drzwi do szafy (Fot.3)	40,5x195h	2	315	demontaż istniejących drzwi przesuwnych i wstawienie w ich miejsce nowych drzwi na zawiasach
18	dostawka do biurka (Rys. 1 pkt 2)	120x45x75h	1	304	
19	dostawka do biurka	120x60x75h	1	03	wzór jak na Rys. 1 pkt 2

**PROTOKÓŁ ODBIORU**

z dnia .....

**przedmiot umowy: Dostawa z montażem mebli do Oddziału Regionalnego KRUS w Białymstoku i Placówek Terenowych w Augustowie, Bielsku Podlaskim, Hajnówce, Grajewie, Suwałkach.**

1. Zamawiający: Kasa Rolniczego Ubezpieczenia Społecznego Oddział Regionalny w Białymstoku
2. Wykonawca: .....
3. Umowa z dnia .....
4. Miejsce dostawy: .....
5. Gwarancja: 36 miesięcy, licząc od dnia podpisania protokołu odbioru.
6. Odbioru dokonali:

**Przedstawiciele Zamawiającego:**

..... - .....

..... - .....

..... - .....

na podstawie pisma Dyrektora OR KRUS w Białymstoku z dn. .... znak: .....

**Przedstawiciele Wykonawcy:**

..... - .....

..... - .....

7. Po zapoznaniu się ze stanem przedmiotu zamówienia stwierdza się co następuje:
  - 1) Termin wykonania dostawy i montażu określony w umowie został przez Wykonawcę dotrzymany/ nie dotrzymany\*
  - 2) Przedmiot umowy został całkowicie zrealizowany/ nie został całkowicie zrealizowany\*
  - 3) Podczas odbioru przedmiotu umowy nie stwierdzono wad / stwierdzono następujące wady\* :

.....

.....

.....

.....

oraz ustalono termin usunięcia wad do dnia .....

8. Inne ustalenia Komisji odbiorowej:

.....

.....

.....



Protokół został sporządzony w dwóch egzemplarzach, po jednym egzemplarzu dla każdej ze stron.

**Przedstawiciele Zamawiającego:**

.....  
.....  
.....

**Przedstawiciele Wykonawcy:**

.....  
.....

\* *niewłaściwe skreślić*



**Wykaz mebli OR KRUS w Białymstoku, PT KRUS w Augustowie, Bielsku Podlaskim,  
Grajewie, Hajnówce, Suwałkach**

Lp.	PT KRUS Augustów ul. Młyńska 29	Wymiary	Ilość	Nr pokoju	Cena jednostkowa netto	Cena jednostkowa brutto	Wartość brutto
1	biurko proste		1	209			
2	biurko proste		7	208, 210, 212			
3	biurko proste		1	212			
4	biurko proste		2	208			
5	biurko proste		4	112, 210			
6	biurko proste		1	212			
7	biurko proste		1	8			
8	biurko proste		8	7, 101, 103, 111			
9	szuflada na klawiaturę		15	7, 101, 103, 111, 112, 209, 210, 212			
10	kontener na kółkach		22	7, 8, 101, 103, 111, 112, 208, 210, 212			
Lp.	PT KRUS Bielsk Podlaski ul. Białostocka 22	Wymiary	Ilość	Nr pokoju	Cena jednostkowa netto	Cena jednostkowa brutto	Wartość brutto
1	stół konferencyjny		1	sala konferencyjna			
L.p.	PT KRUS Grajewo ul. Osiedle Centrum 28A	Wymiary	Ilość	Nr pokoju	Cena jednostkowa netto	Cena jednostkowa brutto	Wartość brutto
1	stół konferencyjny		2	sala konferencyjna			
Lp.	PT KRUS Hajnówka ul. Armii Krajowej 16	Wymiary	Ilość	Nr pokoju	Cena jednostkowa netto	Cena jednostkowa brutto	Wartość brutto
1	listwa odbojowa		1	3A			
Lp.	PT KRUS Suwałki ul. Utrata 4C	Wymiary	Ilość	Nr pokoju	Cena jednostkowa netto	Cena jednostkowa brutto	Wartość brutto
1	biurko proste		1	2			
2	szuflada na klawiaturę		1	2			
3	kontener na kółkach		1	2			

7

Lp.	OR KRUS Białystok ul. Legionowa 18	Wymiary	Ilość	Nr pokoju	Cena jednostkowa netto	Cena jednostkowa brutto	Wartość brutto
1	listwa odbojowa		1	111			
2	listwa odbojowa		1	111			
3	listwa odbojowa		1	112			
4	listwa odbojowa		1	112			
5	listwa odbojowa		1	207			
6	biurko proste		2	412, 03			
7	szuflada na klawiaturę		2	412, 03			
8	kontener na kółkach		1	03			
9	nadstawka do szafki		1	304			
10	szafka wisząca		1	315			
11	słupek stojący		1	303			
12	półka zaokrąglona do słupka		1	315			
13	rukawa metalowa podpierająca		1	315			
14	drzwi do szafy		2	315			
15	drzwi do szafy		2	315			
16	drzwi do szafy		2	315			
17	drzwi do szafy		2	315			
18	dostawka do biurka		1	304			
19	dostawka do biurka		1	03			
<b>Wartość razem</b>							

.....  
imię i nazwisko

**OŚWIADCZENIE O POUFNOŚCI**

**z dnia .....**

**przedmiot umowy: Dostawa z montażem mebli do Oddziału Regionalnego KRUS w Białymstoku i Placówek Terenowych w Augustowie, Bielsku Podlaskim, Hajnówce, Grajewie, Suwałkach.**

1. Zobowiązuję się w stosunku do Zamawiającego do niewykorzystywania pozyskanych informacji w związku z realizacją umowy w celach innych niż określone w niniejszej umowie.
2. Zobowiązuję się przestrzegać tajemnicy danych osobowych, określonych w Rozporządzeniu Parlamentu Europejskiego i Rady (UE) 2016/679 z dnia 27 kwietnia 2016r. w sprawie ochrony osób fizycznych w związku z przetwarzaniem danych osobowych i w sprawie swobodnego przepływu takich danych oraz uchylenia dyrektywy 95/46/WE (ogólne rozporządzenie o ochronie danych) (Dz. Urz. UE L 119 z 04.05.2016 str1), zwanej RODO.
3. Zobowiązuję się zachować w tajemnicy wszelkie informacje dotyczące Zamawiającego lub działalności przez niego prowadzonej, które znajdują się w moim posiadaniu w związku z realizacją niniejszej umowy. Postanowienie to nie odnosi się do informacji, które są powszechnie znane lub zostaną podane do wiadomości publicznej samodzielnie przez Zamawiającego.

.....  
/miejscowość, data/

.....  
/podpis/



1) NADSTAWKA POK. 304

Rys. 1

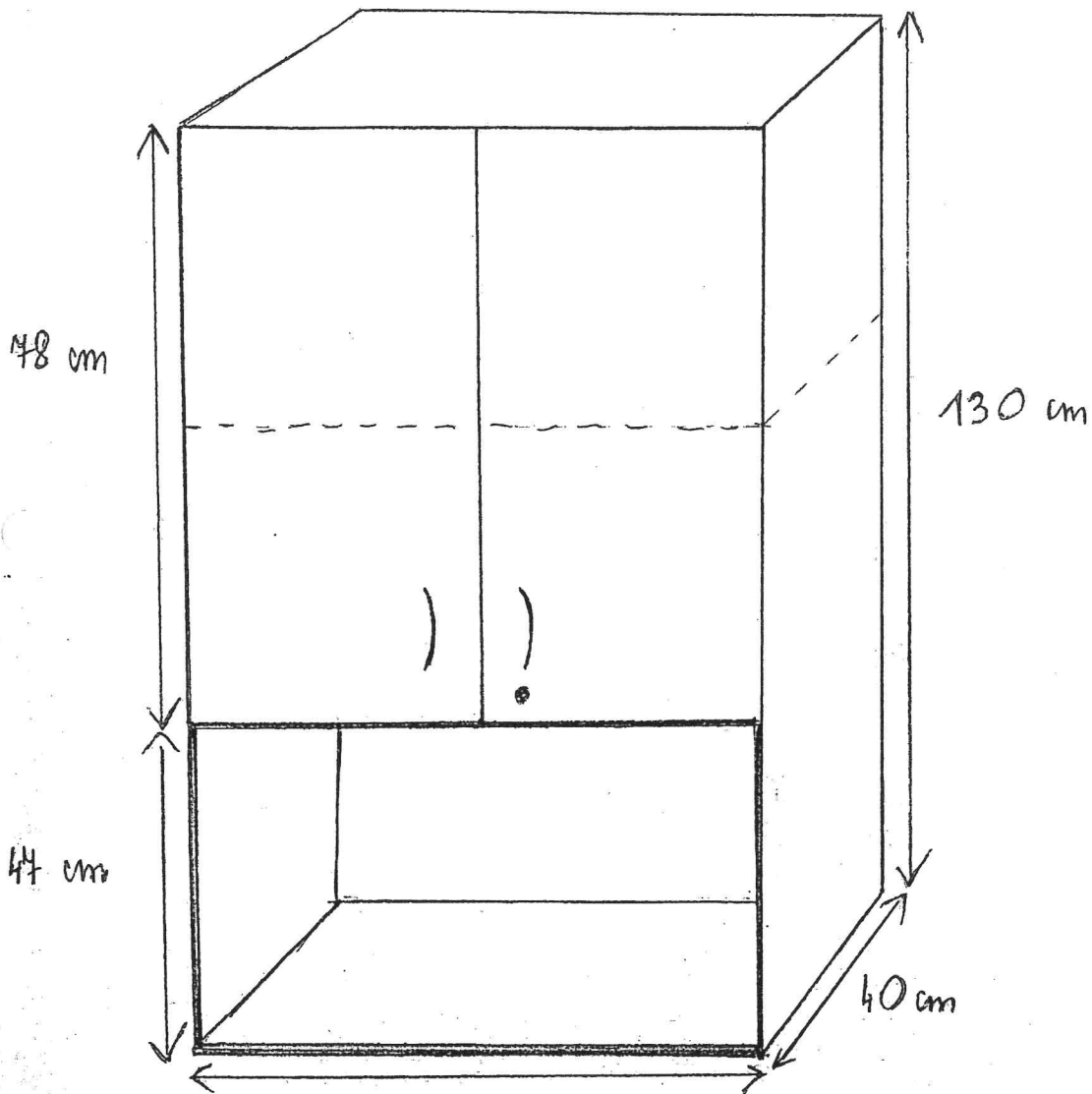

2) DOSTAWKA DO BIURKA

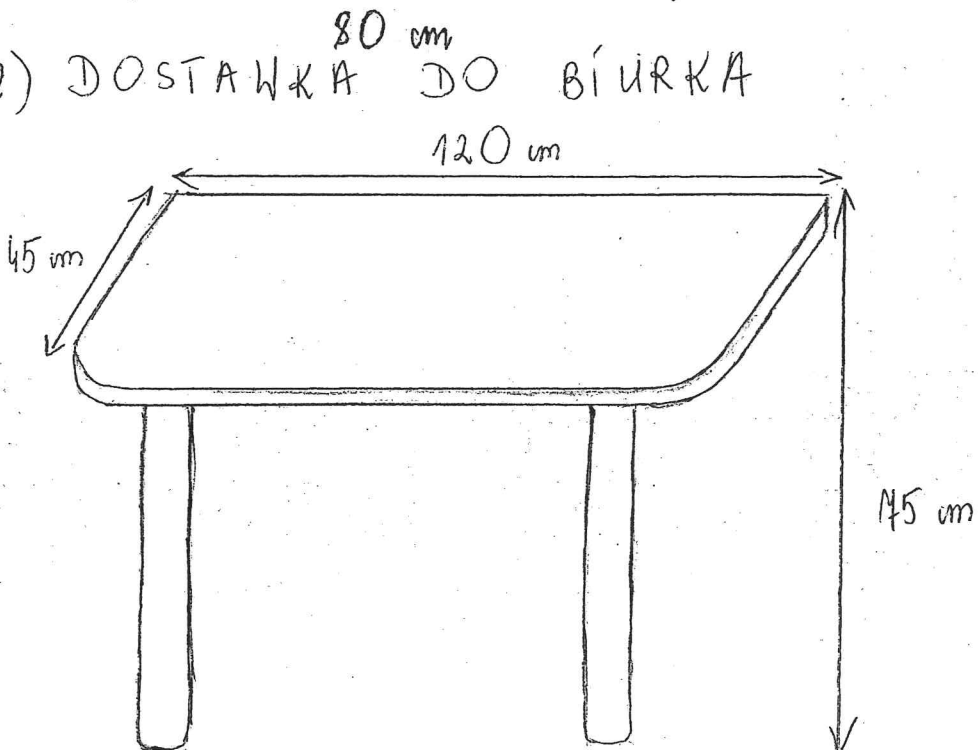



POKOJ 315

Rys. 2

1) SZAFKA WISZĄCA (zamknięta, dzielona na pół)

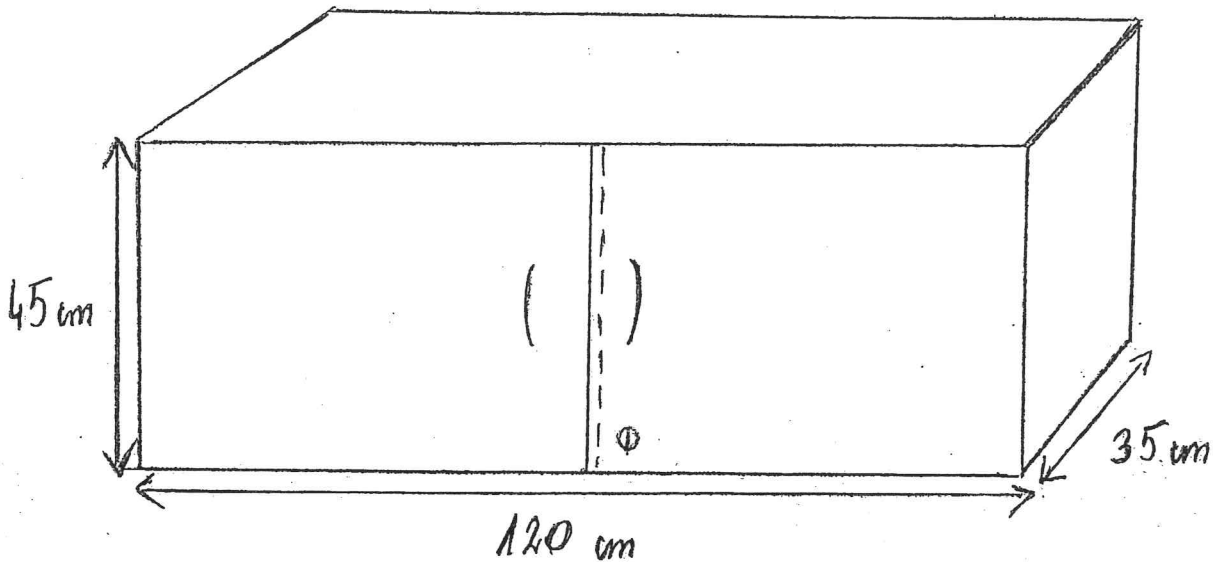

2) PÓŁKA Z ZAOKRĄGLONYM BRZEBIEM

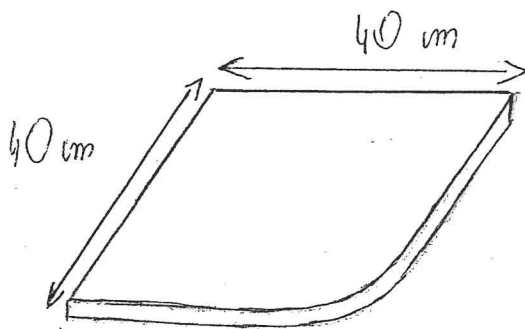

3) RURKA METALOWA PODPIERAJĄCA

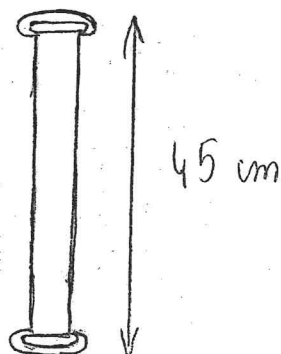

POKÓJ 303

SZAFKA STOJĄCA - SŁUPEK

(namiykalawa) Rys. 3

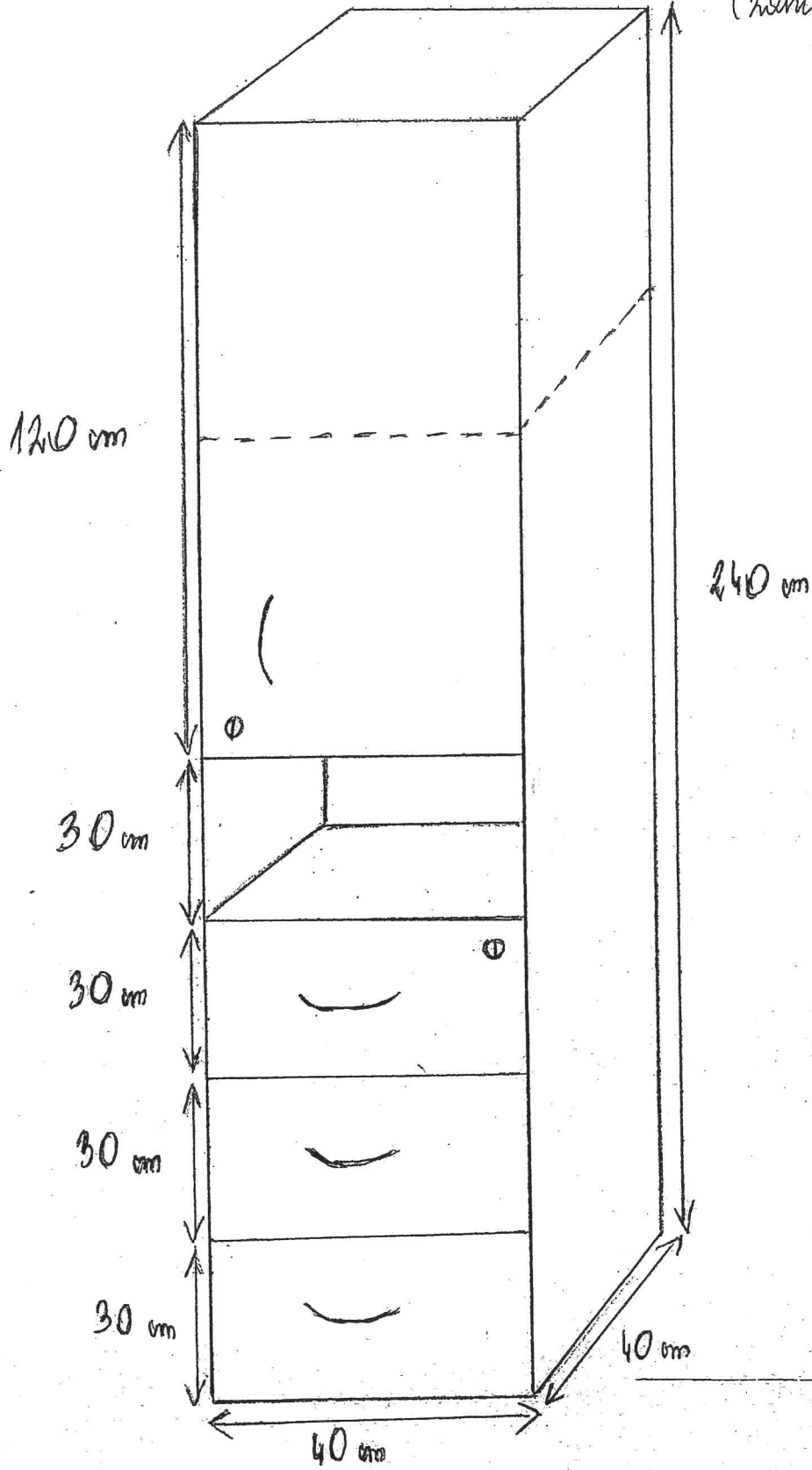

7





Fot. 3



Fot. 2



2