

**Załącznik nr 2 do ogłoszenia  
Wzór umowy**

zawarta w dniu ..... w Białymstoku pomiędzy:

Skarbem Państwa- Kasą Rolniczego Ubezpieczenia Społecznego reprezentowaną przez:

..... - Dyrektora Oddziału Regionalnego Kasy Rolniczego Ubezpieczenia Społecznego w Białymstoku, 15-099 Białystok ul. Legionowa 18, NIP 526-00-13-054, REGON: 01251326200489, na podstawie pełnomocnictwa udzielonego przez Prezesa Kasy Rolniczego Ubezpieczenia Społecznego nr ...../..... z dnia ....., zwaną dalej „Zamawiającym”,

a  
..... z siedzibą ..... działającą zgodnie z wpisem do ..... prowadzonego przez ..... pod numerem ..... NIP ..... REGON ....., reprezentowanym przez .....zwanym/zwaną dalej „Wykonawcą”,  
zwanymi dalej łącznie Stronami.

W wyniku przeprowadzenia uproszczonego postępowania, do którego na podstawie art. 4 pkt 8 ustawy z dnia 29 stycznia 2004 r. Prawo zamówień publicznych (tj. Dz. U. z 2018 r. poz. 1986) nie stosuje się przepisów ww. ustawy, zawarto umowę następującej treści:

**§ 1**

1. Przedmiotem umowy jest dostawa z montażem mebli w pomieszczeniach biurowych Zamawiającego w PT KRUS w Augustowie, ul. Młyńska 29, zgodnie z wykazem mebli stanowiącym Załącznik nr 1 do umowy oraz rysunkami stanowiącymi Załącznik nr 2, w których wskazane są wymiary orientacyjne.
2. Wykonawca zobowiązuje się w ciągu 7 dni od dnia podpisania umowy wykonać dokładnych pomiarów i szkiców mebli, a następnie przekazać je w wersji elektronicznej do akceptacji Zamawiającemu. Zamawiający może zgłosić swoje uwagi, po czym Wykonawca w ciągu 3 dni roboczych przedstawi do akceptacji Zamawiającemu szkice uwzględniające poprawki.
3. Meble zostaną dostarczone na podstawie zaakceptowanych przez Zamawiającego szkiców z podanymi ilościami i wymiarami.
4. Kolorystyka płyt meblowych zostanie ustalona z kierownikiem placówki terenowej lub osobą zastępującą i dostosowana do koloru mebli znajdujących się w placówce. Wykonawca przedstawi do akceptacji wzornik z szeroką gamą kolorów oklein płyt meblowych.
5. Meble muszą spełniać następujące parametry:
  - płyta meblowa laminowana grubości 18 mm oraz blaty grubości 25 mm, kierunek słoików na płycie dopasowany do istniejących mebli;
  - okleinowane obrzeżem PCV;
  - ściany tylne w meblach wykonane z płyty HDF o grubości ok. 3 mm w kolorze płyty meblowej lub białym;
  - część mebli, wskazanych w opisach pod rysunkami, zamykana na zamki patentowe (co najmniej 2 klucze w komplecie), meble 3-szufladowe zamykane patentowymi zamkami, centralnie blokującymi wszystkie szuflady;
  - drzwi osadzone na samozamykających się zawiasach;
  - prowadnice do szuflad: metalowe, kulkowe z pełnym wysuwem;
  - uchwyty metalowe, nawierzchniowe, dwupunktowe, łukowe, najbardziej zbliżone do istniejących;
  - stoliki: grubość blatów 25 mm, nogi metalowe;
  - wszystkie meble, z wyjątkiem nadstawek wyposażone w nóżki, kontenery mocowane na kółkach;
  - inne niewymienione elementy wg standardu mebli w Placówce Terenowej w Augustowie, z którymi Wykonawca się zapoznał.

6. Wynagrodzenie za przedmiot umowy, określone w § 6 ust. 1, obejmuje:
- a) transport do Placówki Terenowej KRUS w Augustowie;
  - b) demontaż starych mebli, które będą w ramach umowy wymienione na nowe, w tym ofoliowanie każdego rozłożonego mebla oraz oznaczenie go zgodnie z istniejącym numerem inwentarzowym w widocznym miejscu;
  - c) przeniesienie starych mebli we wskazane w obrębie posesji miejsce;
  - d) rozładunek, wstawienie, montaż i ustawienie nowych mebli zgodnie z zamówieniem.

## § 2

Wykonawca oświadcza, że posiada odpowiednią wiedzę, doświadczenie i dysponuje stosowną bazą do wykonania przedmiotu umowy.

## § 3

1. Zamówione meble zostaną dostarczone do wskazanych pomieszczeń.
2. Prace w placówce terenowej mogą być wykonywane od poniedziałku do piątku w godzinach 7.30-15.30 z wyłączeniem dni wolnych od pracy. Prace będą wykonywane w sposób zapewniający jak najmniejszą uciążliwość w funkcjonowaniu placówki.
3. Po zakończeniu prac Wykonawca zobowiązany jest do zabrania odpadów i wyczyszczenia zamontowanych mebli, umożliwiając ich użytkowanie przez pracowników.
4. Za termin zakończenia realizacji zamówienia uważa się termin zakończenia prac, potwierdzony protokołem odbioru.
5. Termin realizacji zamówienia: **do dnia 18.10.2019 r.**

## § 4

1. Dostawa mebli zostanie zrealizowana na koszt Wykonawcy.
2. Szczegółowy termin dostawy zostanie ustalony z Kierownikiem Wydziału Administracyjno-Gospodarczego OR KRUS w Białymstoku.
3. Wykonawca zobowiązuje się do zabezpieczenia towaru przed uszkodzeniem w czasie transportu i dostawy.
4. Wykonawca zabezpieczy przed uszkodzeniem podłogi, ściany, wyposażenie i sprzęt znajdujący się w pomieszczeniach Zamawiającego.
5. W przypadku uszkodzenia budynku, wyposażenia lub mebli podczas transportu i noszenia, odpowiedzialność za wynikłe szkody ponosi wyłącznie Wykonawca.

## § 5

1. Dokumentem potwierdzającym wykonanie umowy będzie protokół odbioru, stanowiący Załącznik nr 3 do umowy.
2. Wykonawca dostarczy wszystkie niezbędne atesty i certyfikaty związane z realizacją umowy.

## § 6

1. Wynagrodzenie za przedmiot umowy ustala się zgodnie ze złożoną ofertą cenową z dnia ....., na kwotę ..... zł netto, a wraz z należnym podatkiem VAT w wysokości ..... na kwotę: ..... zł brutto (słownie: ..... zł).

2. Płatność będzie zrealizowana w PLN na podstawie faktury wystawionej przez Wykonawcę, po podpisaniu bez zastrzeżeń protokołu odbioru.
3. Płatność z tytułu wykonania dostawy określonej w umowie nastąpi w ciągu 14 dni od dnia otrzymania prawidłowo wystawionej w formie papierowej faktury, przelewem na konto bankowe Wykonawcy wskazane w fakturze VAT.
4. Zamawiający na podstawie art. 4 ust. 3 ustawy z dnia 9 listopada 2018 r. o elektronicznym fakturowaniu w zamówieniach publicznych, koncesjach na roboty budowlane lub usługi oraz partnerstwie publiczno-prywatnym (Dz. U. z 2018 r. poz. 2191) nie przewiduje możliwości przesyłania między Wykonawcą a Zamawiającym ustrukturyzowanych faktur elektronicznych związanych z realizacją zamówienia publicznego objętego niniejszą umową.
5. Za dzień zapłaty uważany będzie dzień obciążenia rachunku bankowego Zamawiającego.
6. Zamawiający nie wyraża zgody na cesję wierzytelności.
7. Wykonawca jest/nie jest płatnikiem VAT.

## § 7

1. Osobą ze strony **Zamawiającego** do bieżących ustaleń oraz odpowiedzialną za realizację umowy jest Kierownik Wydziału Administracyjno-Gospodarczego w OR KRUS w Białymstoku, tel. 85 749-73-49.
2. Osobą do bieżących ustaleń oraz osobą odpowiedzialną za realizację umowy ze strony **Wykonawcy** jest ..... tel. ...., adres e-mail .....

## § 8

1. W przypadku wykrycia wad w dostarczonych meblach w trakcie odbioru, Wykonawca zobowiązany jest do ich niezwłocznego usunięcia, nie później niż w ciągu 5 dni roboczych.
2. W razie stwierdzenia wad po odbiorze, Zamawiający złoży reklamację Wykonawcy (telefonicznie, mailowo lub pisemnie), który w ciągu 2 dni uzgodni z Zamawiającym sposób jej załatwienia.  
Po bezskutecznym upływie tego terminu reklamacja będzie uznana w całości, zgodnie z żądaniem Zamawiającego.
3. Wykonawca udziela 36 miesięcznej gwarancji na przedmiot umowy, od chwili podpisania protokołu odbioru.

## § 9

1. Wykonawca zapłaci karę umowną Zamawiającemu w przypadku:
  - a) odstąpienia od umowy przez Zamawiającego lub jej niewykonania przez Wykonawcę, z powodu okoliczności, za które odpowiada Wykonawca, w wysokości 10 % wartości wynagrodzenia brutto, o którym mowa w § 6 ust. 1 niniejszej umowy,
  - b) opóźnienia terminu określonego w § 3 ust. 5, w wysokości 0,2 % wartości wynagrodzenia brutto za każdy dzień opóźnienia,
  - c) opóźnienia w usunięciu wad przedmiotu umowy, w wysokości 0,2 % wartości wynagrodzenia brutto za każdy dzień opóźnienia, licząc od następnego dnia po upływie terminu określonego w § 8 ust. 1.
2. W przypadku niewywiązania się Wykonawcy z umownych warunków gwarancji, Wykonawca zwróci Zamawiającemu 100 % kosztów naprawy.
3. W przypadku uszkodzenia elementów budynku lub wyposażenia Wykonawca poniesie wszystkie koszty związane z naprawą przez specjalistyczną firmę lub koszty związane z wymianą wyposażenia na nowe.
4. Zamawiający zastrzega sobie prawo do dochodzenia, na zasadach ogólnych, odszkodowania przewyższającego wysokość kary umownej.
5. Wykonawca wyraża zgodę na potrącenie kar umownych z należnego mu wynagrodzenia. Jeżeli należność Wykonawcy jeszcze nie powstała, Wykonawca zapłaci karę umowną na wskazany przez Zamawiającego rachunek bankowy przelewem, w terminie 14 dni kalendarzowych od dnia doręczenia mu pisemnego żądania Zamawiającego do zapłaty kary umownej.

## § 10

1. Wykonawca zobowiązuje się do wykonania prac zgodnie z umową i obowiązującymi Polskimi Normami.
2. Wykonawca zapewnia pełne wyposażenie swoich pracowników w sprzęt ochrony osobistej (BHP).
3. Wykonawca ponosi odpowiedzialność za pracowników zatrudnionych do wykonania przedmiotu umowy i przestrzeganie przez pracowników przepisów BHP.
4. Niezależnie od standardów bezpieczeństwa i higieny pracy oraz przepisów przeciwpożarowych obowiązujących u Zamawiającego, Wykonawca będzie przestrzegał wszelkich aktów prawnych powszechnie obowiązujących dotyczących bezpieczeństwa i higieny pracy, p. poz. oraz bieżącej praktyki w tej dziedzinie, w celu wdrożenia w miarę potrzeby najlepszych standardów pracy.

## § 11

1. Strony zobowiązują się do niewykorzystywania pozyskanych informacji w trakcie realizacji umowy w celach innych, niż określone w niniejszej umowie.
2. Strony zobowiązują się do przestrzegania przepisów Rozporządzenia Parlamentu Europejskiego i Rady (UE) 2016/679 z dnia 27 kwietnia 2016 r. w sprawie swobodnego przepływu takich danych oraz uchylenia dyrektywy 95/46/WE (Dz. Urz. UE. L Nr 119, str. 1) oraz ustawy z dnia 10 maja 2018 r. o ochronie danych osobowych (Dz. U. 2018 poz. 1000).
3. Strony zobowiązują się do zachowania zasad poufności w stosunku do wszelkich informacji, w szczególności informacji o danych osobowych, w których posiadanie weszły lub wejdą w związku z realizacją niniejszej umowy. Wszystkie osoby biorące udział w wykonywaniu usługi podpiszą oświadczenie zgodnie z Załącznikiem nr 4 do umowy.

## § 12

1. Zamawiający ma prawo odstąpienia od umowy bez wyznaczania dodatkowego terminu jej wykonania w przypadku:
  - a) opóźnienia Wykonawcy w wykonaniu przedmiotu umowy w terminie określonym w § 3 ust. 5;
  - b) jeśli Wykonawca zaprzestał wykonywania przedmiotu umowy z przyczyn nie leżących po stronie Zamawiającego, za wyjątkiem przyczyn spowodowanych siłą wyższą. Za siłę wyższą Strony umowy uważają wydarzenie lub okoliczność o charakterze nadzwyczajnym:
    - na którą Wykonawca ani Zamawiający nie mają wpływu,
    - wystąpieniu której Wykonawca ani Zamawiający, działając racjonalnie, nie mogli zapobiec przed zawarciem umowy,
    - której, w przypadku jej wystąpienia, Wykonawca ani Zamawiający, działając racjonalnie, nie mogli uniknąć lub jej przewyciężyć,
    - która nie może być zasadniczo przypisana Wykonawcy ani Zamawiającemu;
  - c) jeśli Wykonawca nie usunął wad przedmiotu umowy w terminie wyznaczonym w § 8 ust. 1;
  - d) jeśli Wykonawca wykonuje przedmiot umowy niezgodnie z postanowieniami umowy lub w sposób wadliwy, używa materiałów nie posiadających dopuszczenia do stosowania lub nienależycie wykonuje swoje zobowiązania umowne.
2. Zamawiający uprawniony jest złożyć oświadczenie o odstąpieniu od umowy w terminie 30 dni licząc od dnia, w którym wystąpiła okoliczność uzasadniająca odstąpienie od umowy.

## § 13

1. W sprawach nieuregulowanych niniejszą umową mają zastosowanie przepisy ustawy z dnia 23 kwietnia 1964 r. - Kodeks cywilny (Dz. U. z 2019 r. poz. 1145).
2. Wszelkie zmiany lub uzupełnienia niniejszej umowy mogą nastąpić za zgodą Stron w formie pisemnego aneksu pod rygorem nieważności.
3. Ewentualne spory mogące wynikać w trakcie realizacji niniejszej umowy rozstrzygać będzie Sąd Powszechny w Białymstoku.

4. Umowę sporządzono w dwóch jednobrzmiących egzemplarzach, po jednym dla każdej ze stron.
5. Załączniki wymienione w treści umowy stanowią jej integralną całość.

Wykaz załączników:

- Nr 1 Wykaz mebli;
- Nr 2 Rysunki
- Nr 3 Protokół odbioru;
- Nr 4 Oświadczenie o poufności.

**Zamawiający**

**Wykonawca**

.....

.....

Wykaz mebli do PT KRUS w Augustowie

Lp. rys.	PT KRUS Augustów ul.Młyńska 29	Wymiary	Nr pomieszczenia	Ilość
1	Szafka z drzwiami	76x40x80h	korytarz	1
2	Szafa ubraniowo-aktowa	80,2x40x184,1h	korytarz	1
3	Kontener na kółkach	43,2x45x61h	7	2
4	Regał z drzwiami	80,2x36x184,1h	7	1
5	Nadstawka z drzwiami	80,2x36x46h	7	1
6	Kontener na kółkach	43,2x45x61h	101	1
7	Szafka pod drukarkę z szufladami	60x50x74h	101	1
8	Regał z drzwiami	80,2x40x114,5h	101	1
9	Regał z drzwiami	80,2x40x219,5h	101	1
10	Szafa ubraniowo-aktowa	80,2x60x184,1h	101	1
11	Szafka z drzwiami pod drukarkę	60x40x74h	103	1
12	Regał z drzwiami	60,2x40x120h	103	1
13	Szafa ubraniowo-aktowa	80,2x40x184,1h	103	1
14	Kontener na kółkach	43,2x45x61h	111	1
15	Stolik	70x70x74h	112	1
16	Regał z drzwiami	80,2x40x90h	112	1
17	Stolik	75x75x55h	208	1
18	Szafa ubraniowo-aktowa	90x60x190h	208	1
19	Nadstawka z drzwiami	90x60x50h	208	1
20	Regał z drzwiami oraz szufladami	100x44x199h	208	1
21	Stolik pod drukarkę	60x60x74h	209	1
22	Regał z drzwiami	80,2x40x184,1h	209	2
23	Nadstawka z drzwiami	80,2x40x72h	209	2
24	Szafa ubraniowo-aktowa	80,2x40x184,1h	209	1
25	Szafka pod drukarkę z szufladami	60x50x74h	210	1
26	Regał z drzwiami	80,2x40x184,1h	210	2
27	Nadstawka z drzwiami	80,2x40x72h	210	2
28	Szafka z drzwiami pod drukarkę	60x50x74h	212	1
29	Szafa ubraniowo-aktowa	90x60x185h	212	1
30	Regał z drzwiami	90x40x150h	212	1

Komputer

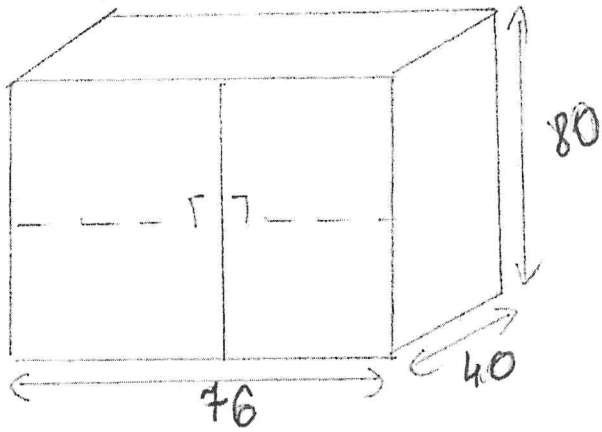

Rys. 1 szafka z szufladami

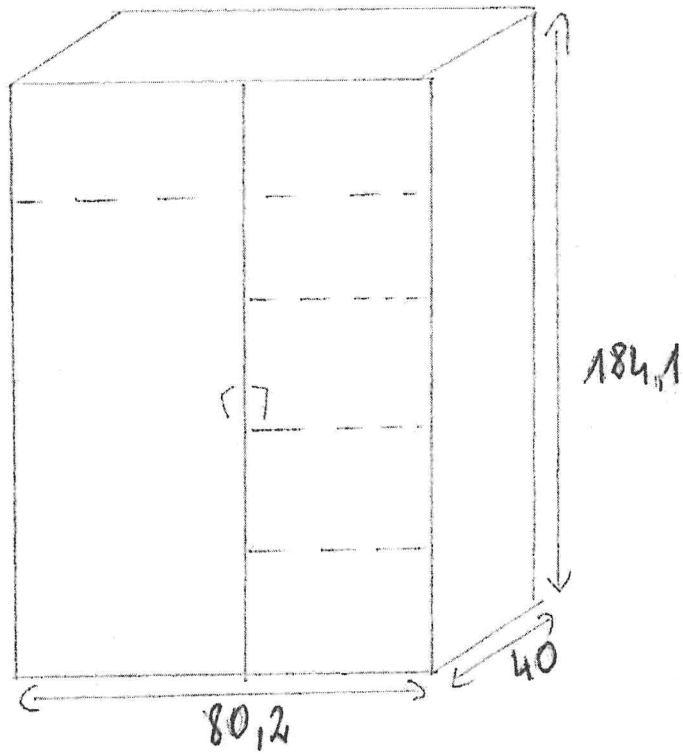

Rys. 2 szafka ubraniowo-alkowa



Рис. 3 Контернер на колесах с shelves замываемыми на ключ - 2 шт.



Рис. 4 шкаф с двумя дверями замываемыми на ключ

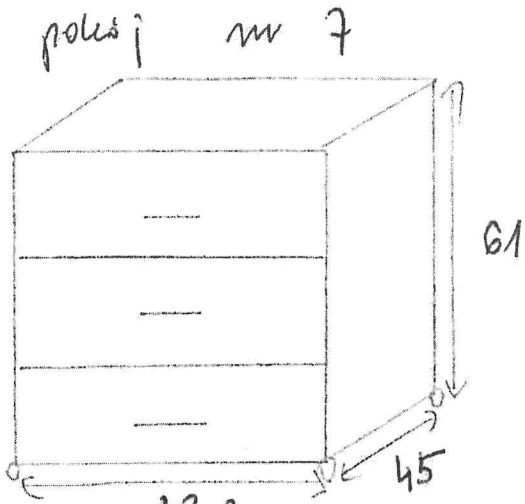

Рис. 6 шкаф с двумя дверями замываемыми на ключ

Pokój nr 101

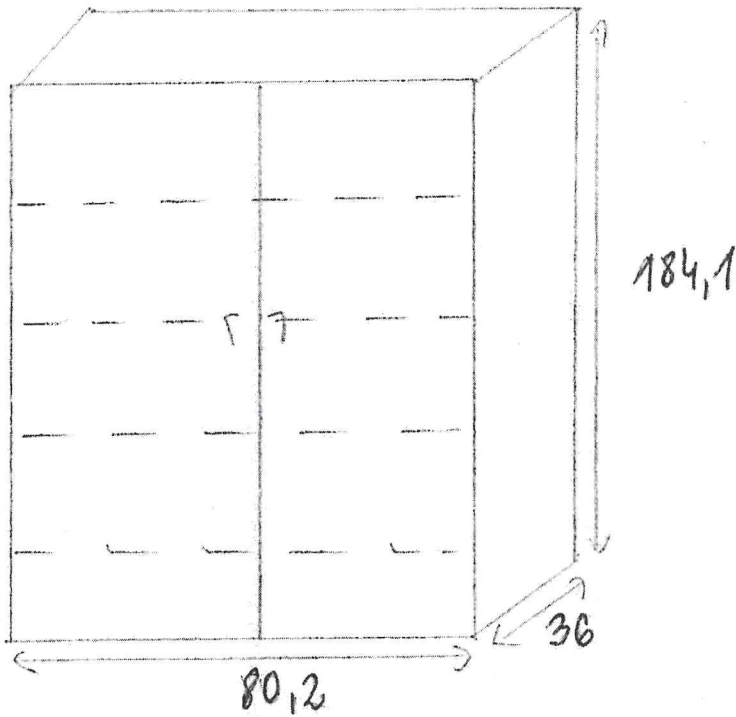

Rys. 6 Koutenow na kotłowni z szufladami zamkniętymi na kluczek

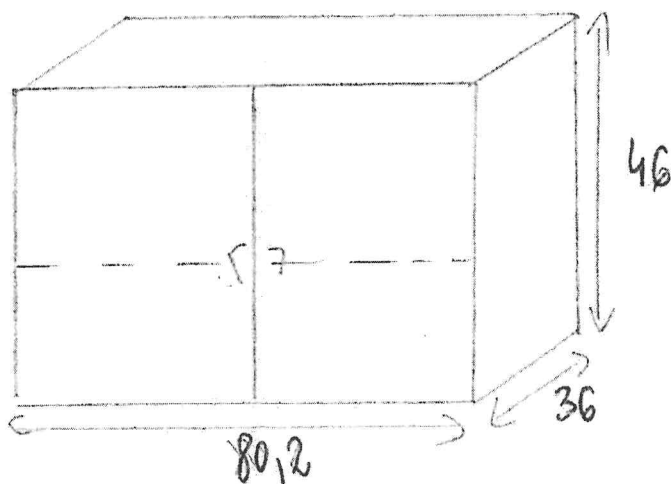
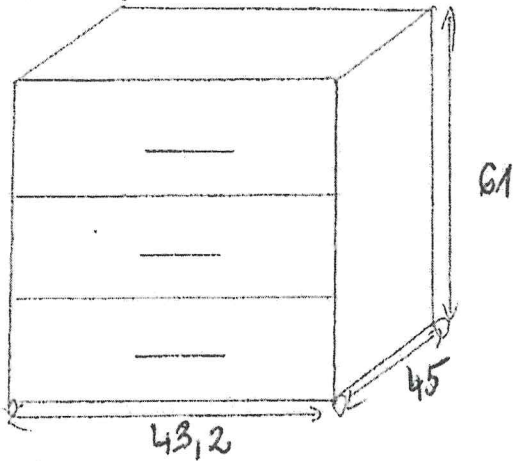
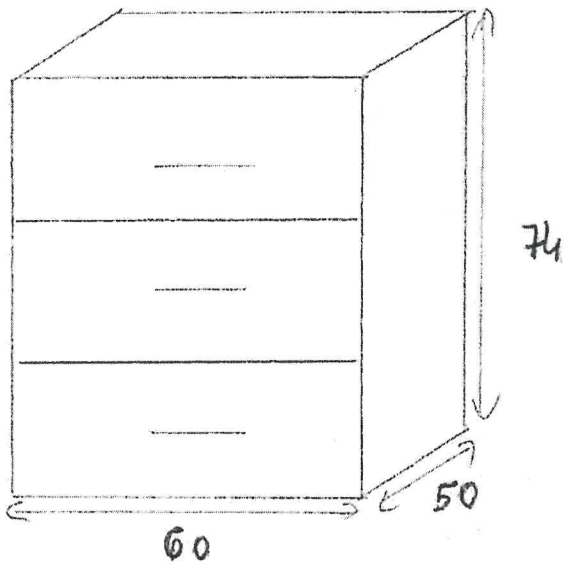

Rys. 7 szafka pod drukarkę z szufladami zamkniętymi na kluczek

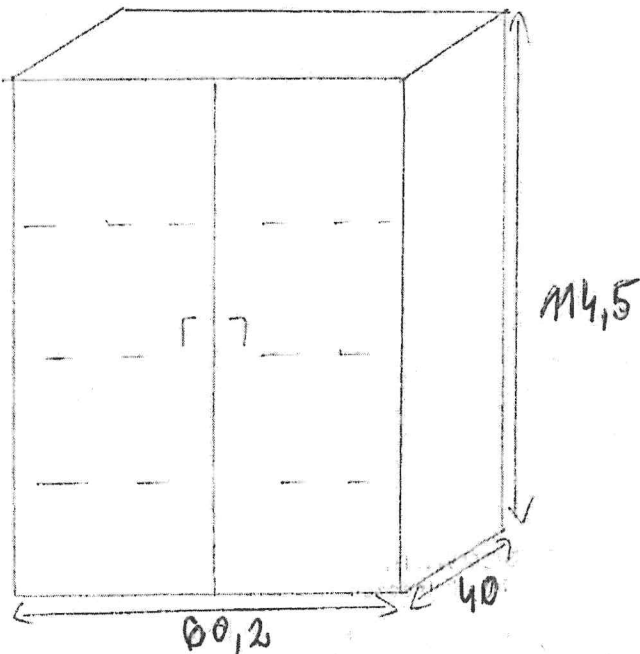

Rys. 8 szafka z drzwiami zamkniętymi na kluczek

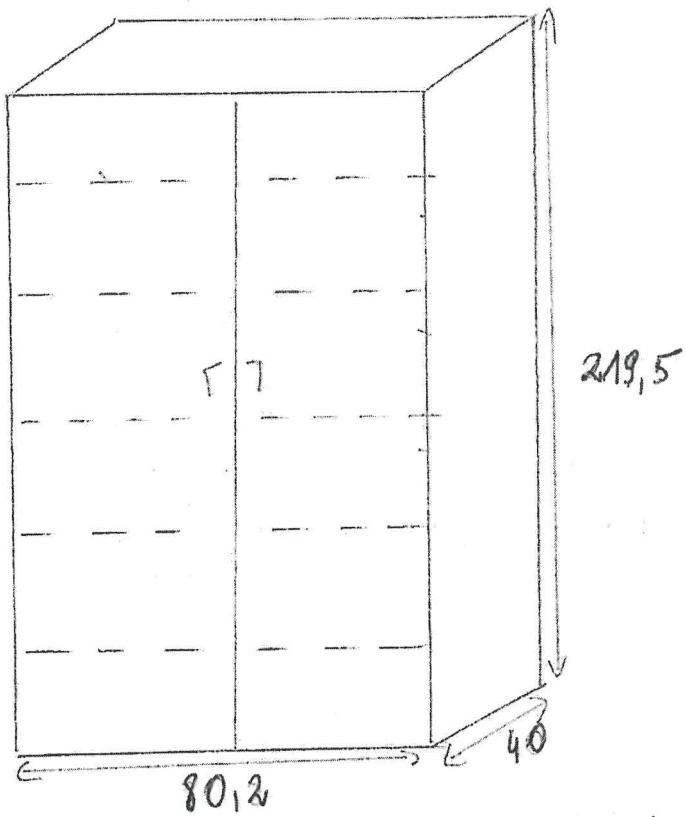

rys. 9 Regał z dwiema zamkniętymi na klucz

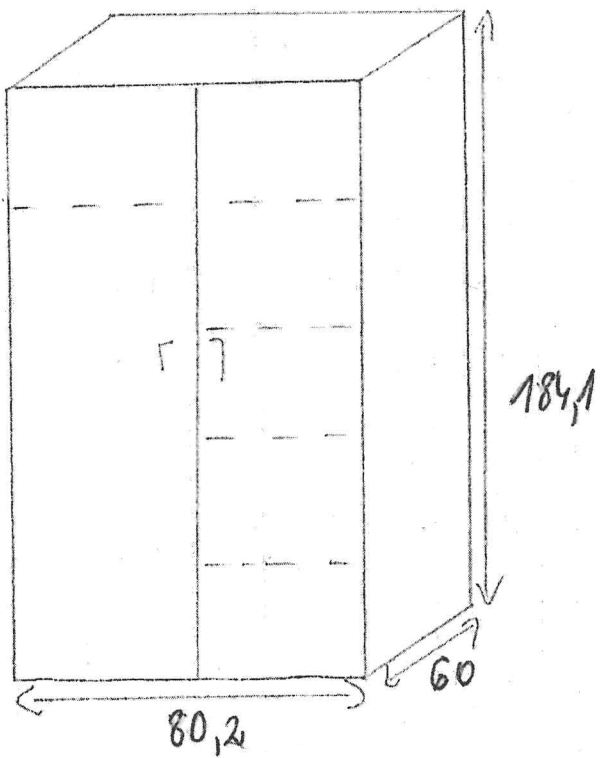

rys. 10 szafa ubraniowa - altowa zamknięta na klucz

polkoj m 103

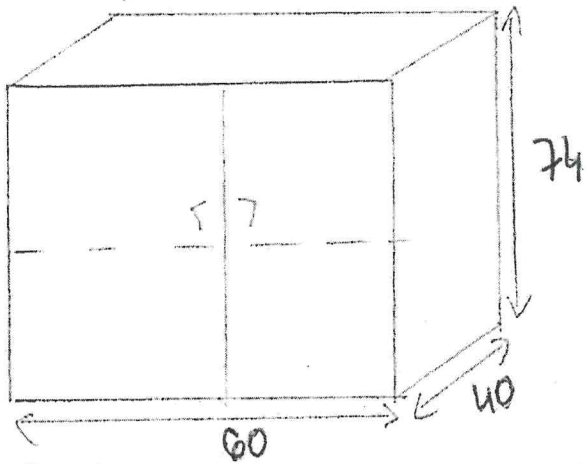

Rys. 11 Szafka z drzwiami pod okularami

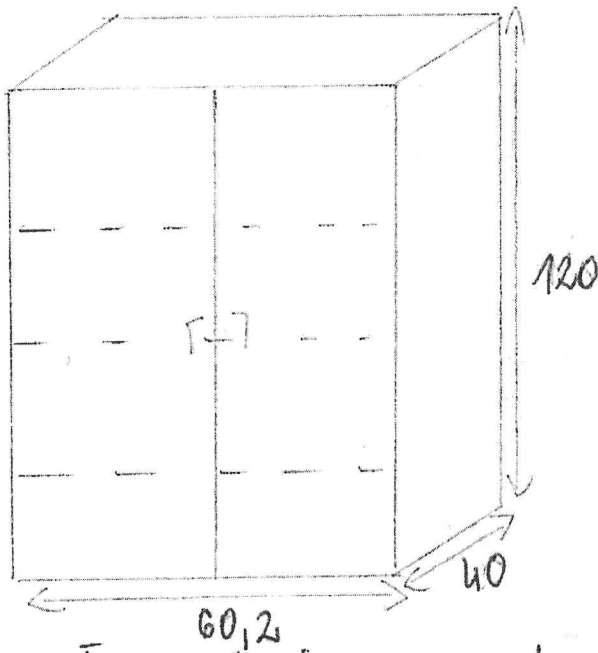

Rys. 12 Szafka z drzwiami zamkniętymi na klucz

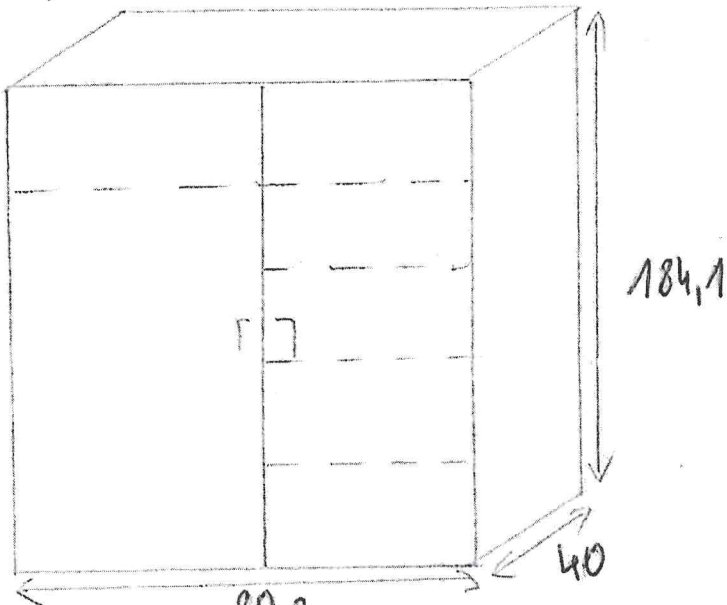

Rys. 13 Szafka ubraniowa - aktowa zamknięta na klucz

Р. w M1



Рис. 14 Контейнер на колесах с накладными замывающими на колес.

pokój nr 112



Rys. 15 stolik

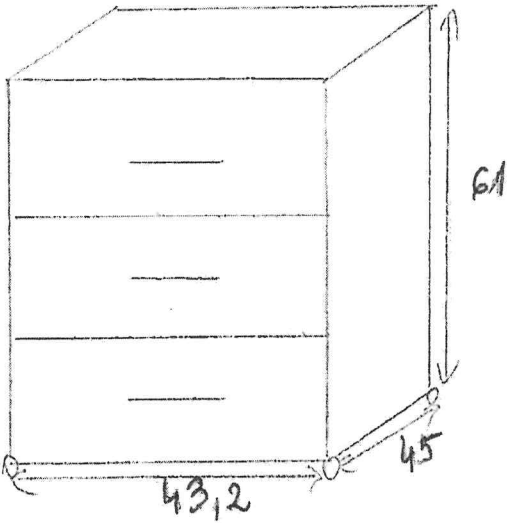
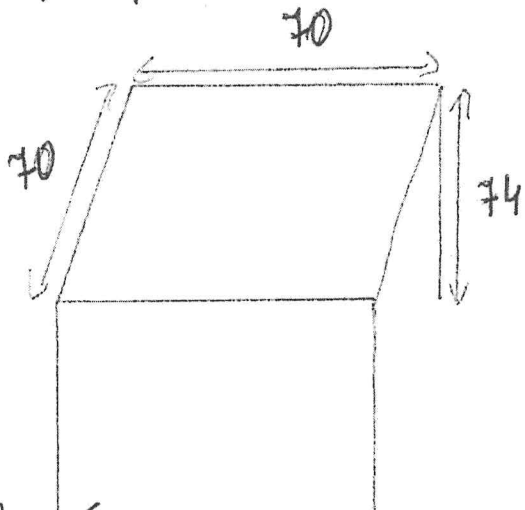
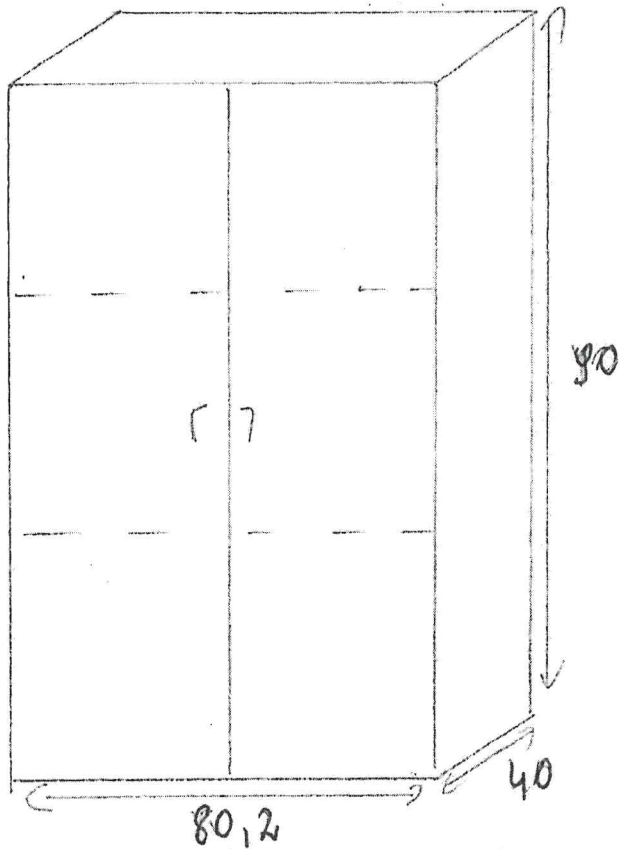

Rys. 16 Regał z drzwiami zamkniętymi na klucz

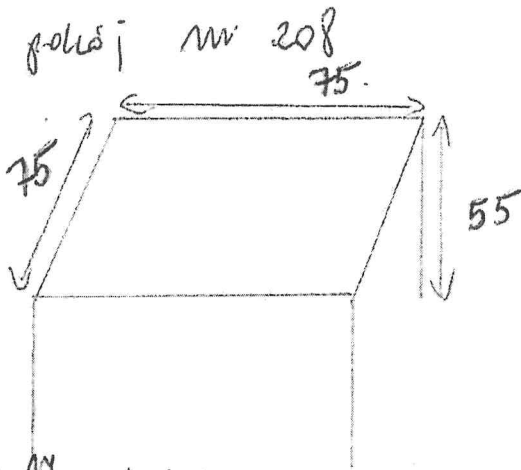

Rys. 17 stolik

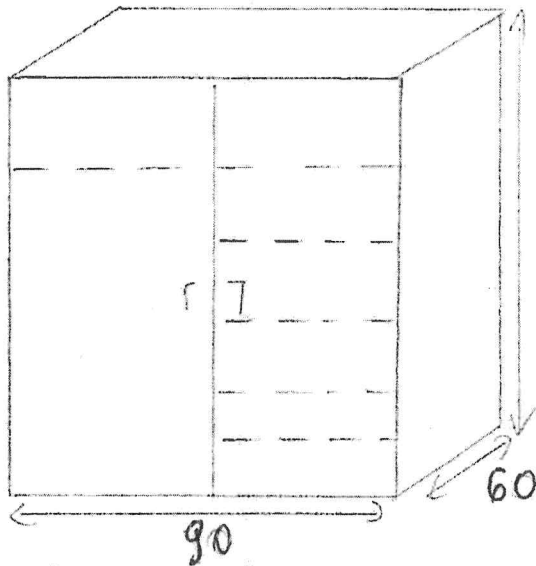

Rys. 18 szafa ubraniowa - aktowa zamknięta na klucz

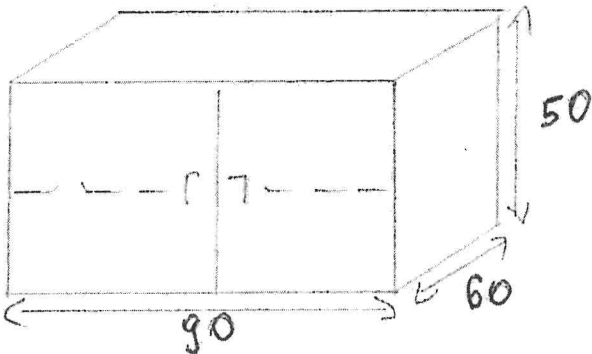

Rys. 19 niedława z drzwiami zamkniętymi na klucz

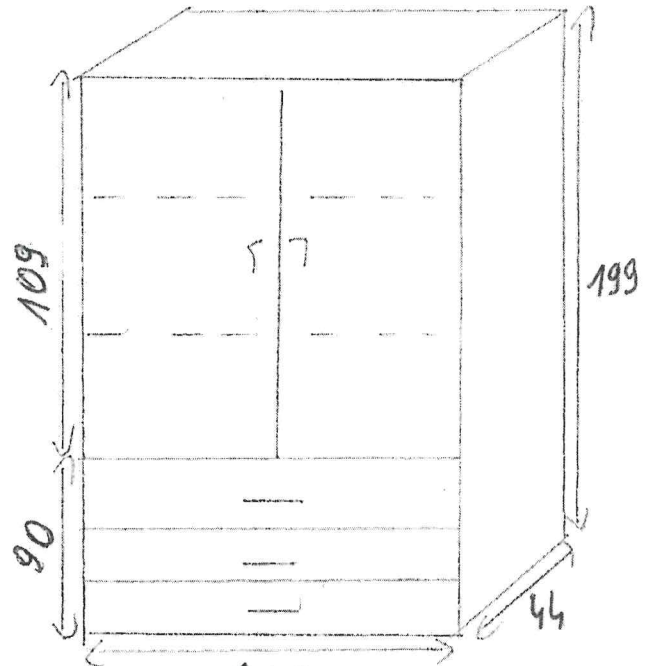

Rys. 20 Regał z drzwiami zamkniętymi na klucz oraz 2 sufladami

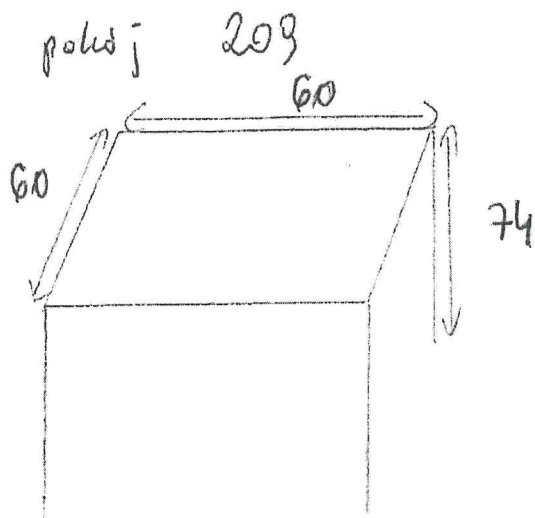

Rys. 21 stolik pod drukarkę

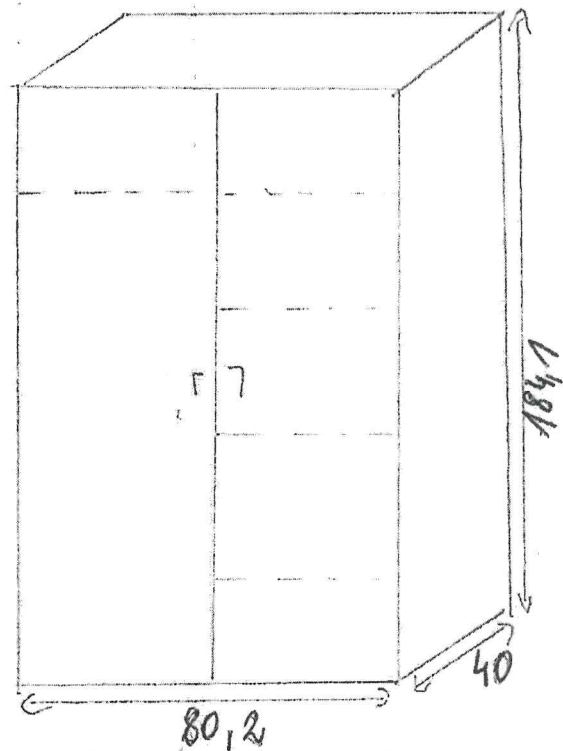

Rys. 24 szafa ubraniowo-aktowa

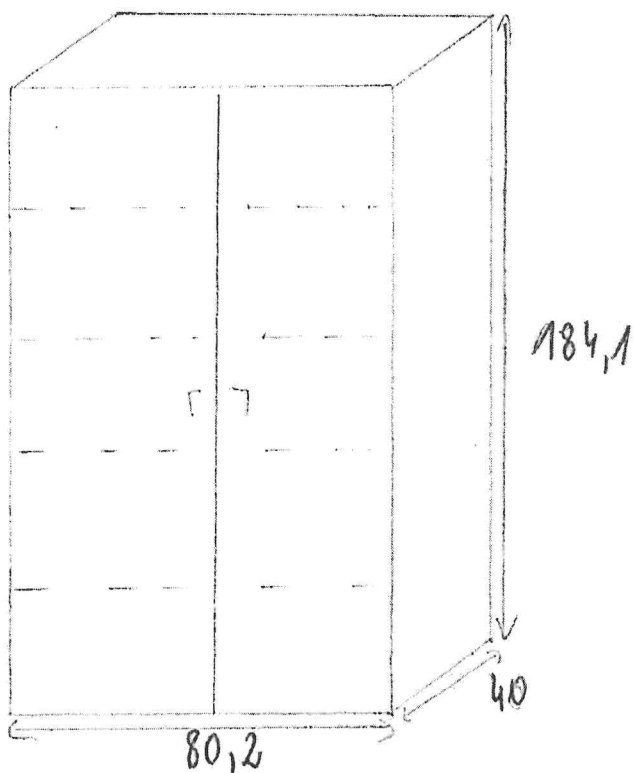

Rys. 22 szafa z drzwiami zamkniętymi na klucz x 2 szt.

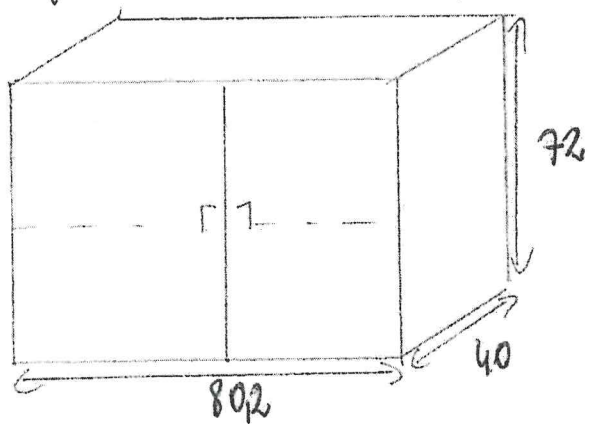

Rys. 23 podstawa z drzwiami zamkniętymi na klucz x 2 szt.

pokój 210

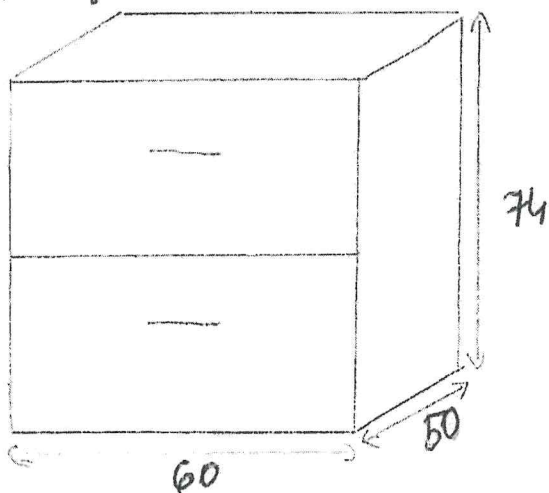

Rys. 25 szafka pod biurko, 2 szufladami

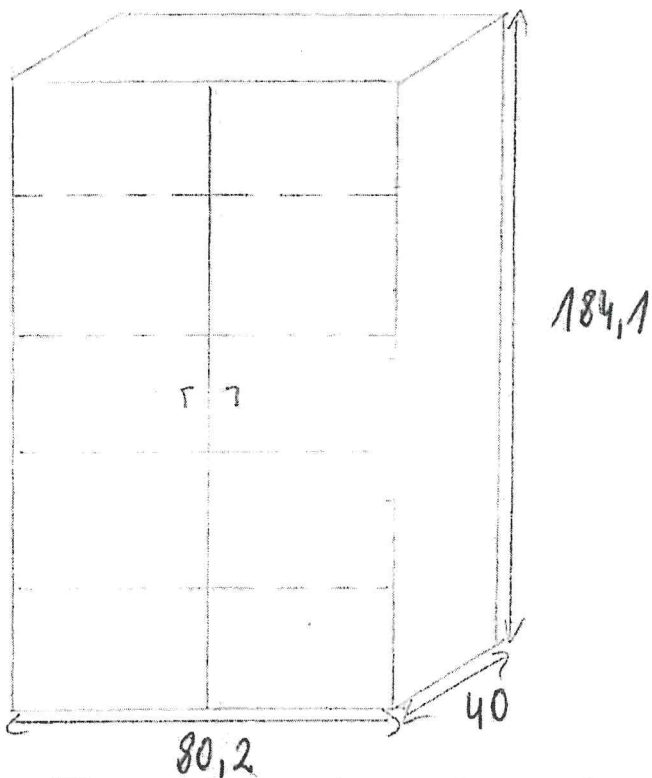

Rys. 26 regał 2 drzwiami zamkniętymi na kluczy i 2 ot.

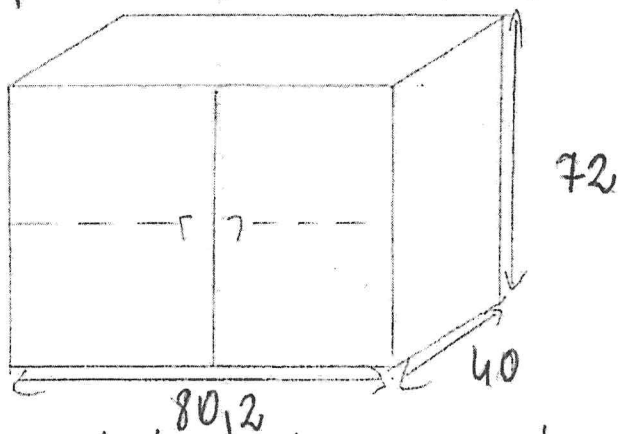

Rys. 27 nastawka 2 drzwiami zamkniętymi na kluczy i 2 szaf.

polis; nr 212

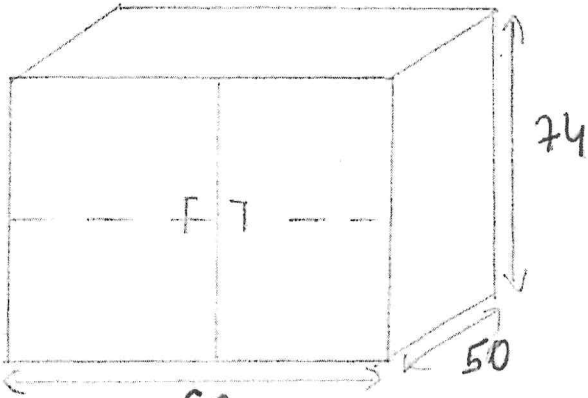

Rys. 28 szafka z dwiema przedzielkami

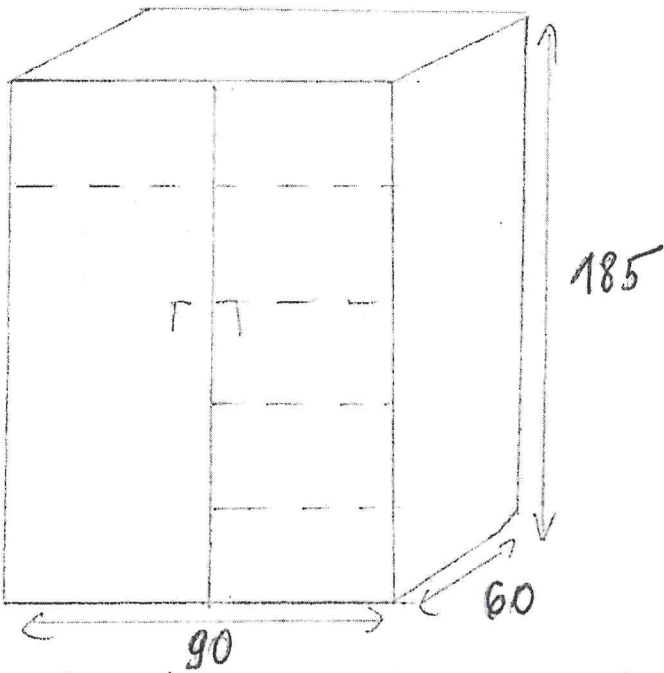

Rys. 29 szafa ubraniowo-alkowa zamylana na kluczu

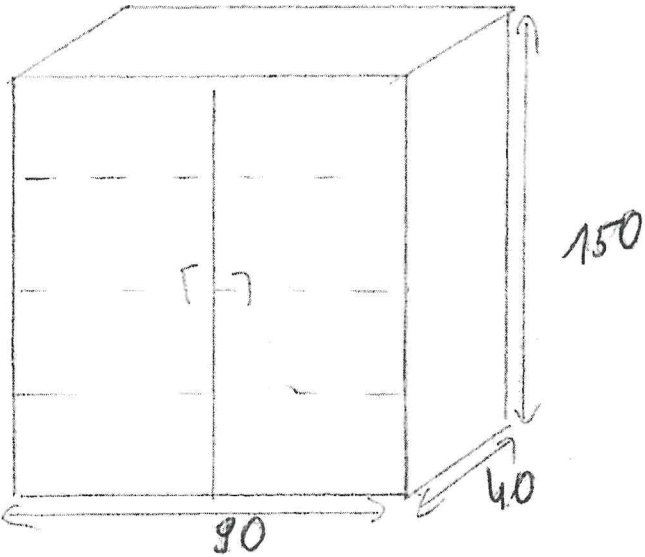

Rys. 30 szafka z dwiema zamylkami na kluczu

PROTOKÓŁ ODBIORU  
z dnia .....

**przedmiot umowy: Dostawa i montaż mebli biurowych do Placówki Terenowej w Augustowie.**

1. Zamawiający: Kasa Rolniczego Ubezpieczenia Społecznego Oddział Regionalny w Białymstoku
2. Wykonawca: .....
3. Umowa z dnia .....
4. Miejsce dostawy: .....
5. Gwarancja: 36 miesięcy, licząc od dnia podpisania protokołu odbioru.
6. Odbioru dokonali:

**Przedstawiciele Zamawiającego:**

..... - .....

..... - .....

..... - .....

**Przedstawiciele Wykonawcy:**

..... - .....

..... - .....

7. Po zapoznaniu się ze stanem przedmiotu zamówienia stwierdza się co następuje:
  - 1) Termin wykonania dostawy i montażu określony w umowie został przez Wykonawcę dotrzymany/  
nie dotrzymany\*
  - 2) Przedmiot umowy został całkowicie zrealizowany/nie został całkowicie zrealizowany\*
  - 3) Podczas odbioru przedmiotu umowy nie stwierdzono wad / stwierdzono następujące wady\*:  
.....  
.....  
oraz ustalono termin usunięcia wad do dnia .....

8. Inne ustalenia:  
.....  
.....

Protokół został sporządzony w dwóch egzemplarzach, po jednym egzemplarzu dla każdej ze stron.

**Przedstawiciele Zamawiającego:**

.....

.....

.....

**Przedstawiciele Wykonawcy:**

.....

.....

\* niewłaściwe skreślić

.....  
imię i nazwisko

**OŚWIADCZENIE O POUFNOŚCI**

**z dnia .....**

**przedmiot umowy: Dostawa i montaż mebli biurowych do Placówki Terenowej w Augustowie.**

1. Zobowiązuję się w stosunku do Zamawiającego do niewykorzystywania pozyskanych informacji w związku z realizacją umowy w celach innych niż określone w niniejszej umowie.
2. Zobowiązuję się przestrzegać tajemnicy danych osobowych, określonych w Rozporządzeniu Parlamentu Europejskiego i Rady (UE) 2016/679 z dnia 27 kwietnia 2016r. w sprawie ochrony osób fizycznych w związku z przetwarzaniem danych osobowych i w sprawie swobodnego przepływu takich danych oraz uchylenia dyrektywy 95/46/WE (ogólne rozporządzenie o ochronie danych) (Dz. Urz. UE L 119 z 04.05.2016 str1), zwanej RODO.
3. Zobowiązuję się zachować w tajemnicy wszelkie informacje dotyczące Zamawiającego lub działalności przez niego prowadzonej, które znajdują się w moim posiadaniu w związku z realizacją niniejszej umowy. Postanowienie to nie odnosi się do informacji, które są powszechnie znane lub zostaną podane do wiadomości publicznej samodzielnie przez Zamawiającego.

.....  
/miejscowość, data/

.....  
/podpis/