

(pieczęć Realizującego zamówienie)

1000-OAG.261.15.2019

Olsztyn, dnia 13.08.2019 r.

Adresat: wszyscy zainteresowani.

Ogłoszenie o zamówieniu

**na zakup i dostawa fabrycznie nowych mebli biurowych do siedziby Oddziału
Regionalnego KRUS w Olsztynie.
(dostawa/usługa/robota-budowlana)**

1. **Nazwa i adres Zamawiającego:** Kasa Rolniczego Ubezpieczenia Społecznego
Oddział Regionalny w Olsztynie, 10-959 Olsztyn, ul. Mickiewicza 1, tel.: 89 534 97 71
2. **Opis przedmiotu zamówienia:**
 - 1) Przedmiotem zamówienia jest zakup i dostawa fabrycznie nowych, złożonych mebli biurowych do siedziby Oddziału Regionalnego KRUS w Olsztynie.
 - 2) Szczegółowy opis mebli zawiera załącznik nr 1 do umowy.
 - 3) Wykonawca musi dysponować potencjałem technicznym i osobami zdolnymi do wykonania przedmiotu zamówienia. Wykonawca musi zapewnić bezpłatną dostawę i rozładunek kompletnych, złożonych mebli, do siedziby KRUS wraz z wniesieniem na poszczególne piętra.
 - 4) Meble muszą być fabrycznie nowe, pochodzić z bieżącej produkcji (rok produkcji 2018/2019), wolne od jakichkolwiek wad fizycznych oraz roszczeń osób trzecich.
 - 5) Wszystkie użyte materiały muszą posiadać zgodność z Polskimi Normami, jak również z normami bezpieczeństwa.
 - 6) Pełną odpowiedzialność i ryzyko związane z wykonaniem zamówienia, transportem, rozładunkiem i ustawieniem zamówionych mebli ponosi Wykonawca.
 - 7) Meble po dostarczeniu i ustawieniu w miejscu wskazanym przez Zamawiającego muszą być wolne od wad.
 - 8) Każdy Wykonawca może złożyć tylko jedną ofertę obejmującą całość przedmiotu zamówienia.
 - 9) Warunki gwarancji: Okres gwarancji: minimum 12 miesięcy. Okres gwarancji będzie liczony od dnia protokolarnego odbioru – bez zastrzeżeń. Wzór protokołu odbioru stanowi załącznik nr 2 do umowy
 - 10) Warunki płatności:¹⁾
 - Zapłata wynagrodzenia brutto nastąpi przelewem na rachunek bankowy Wykonawcy podany na fakturze, w terminie 14 dni od dnia otrzymania prawidłowo wystawionej faktury/rachunku.
 - Podstawą wystawienia faktury/rachunku jest protokół odbioru, podpisany bez zastrzeżeń przez upoważnionych przedstawicieli stron, potwierdzających należyte wykonanie przedmiotu umowy.
 - 11) Wszystkie koszty m.in. koszty dojazdu Wykonawcy do miejsca realizacji dostawy, koszt spedycji, montażu, wniesienia, wyniesienia i ustawienia mebli ponosi Wykonawca i rozlicza je przez w kalkulowanie w cenę oferty.
 - 12) Miejsce dostawy: Kasa Rolniczego Ubezpieczenia Społecznego OR w Olsztynie
Przedmiot umowy powinien zostać dostarczony w godzinach 8⁰⁰- 14⁰⁰.
 - 13) Skutki finansowe jakichkolwiek błędów w kalkulacji kosztów dokonanych przez

Wykonawcę obciążają Wykonawcę zamówienia – musi on przewidzieć wszystkie okoliczności, które mogą wpłynąć na cenę zamówienia.

- 14) Zamawiający, w celu wypełnienia obowiązku informacyjnego oraz ochrony interesów osoby fizycznej, których dane pozyska w związku z niniejszym ogłoszeniem o zamówieniu, w Załączniku nr 3 do Ogłoszenia przekazuje Wykonawcom informację zgodnie z art. 13 ust. 1 i ust. 2 rozporządzenia Parlamentu Europejskiego i Rady UE 2016/679 z dnia 27 kwietnia 2016 r. w sprawie ochrony osób fizycznych w związku z przetwarzaniem danych osobowych i w sprawie swobodnego przepływu takich danych oraz uchylenia dyrektywy 95/46/WE (ogólne rozporządzenie o ochronie danych), („RODO”).

3. Termin wykonania zamówienia:

Przewidywany termin wykonania przedmiotu zamówienia – 31.10.2019 r.

4. Kryteria oceny ofert

Kryterium ceny – 100%.

Za najkorzystniejszą zostanie uznana oferta z najniższą ceną.

- 1) Zamawiający informuje, że zaproponowane ceny będą porównywane z innymi ofertami.
- 2) Z firmą, która przedstawi najkorzystniejszą ofertę (najniższa cena) zostanie podpisana umowa.
- 3) W przypadku złożenia ofert o takiej samej najniższej cenie Zamawiający wezwie Wykonawców, którzy złożyli te oferty, do złożenia w określonym przez Zamawiającego terminie ofert dodatkowych, których ceny nie mogą być wyższe niż zaoferowane w pierwotnie złożonych ofertach.
- 4) Skutki finansowe jakichkolwiek błędów w kalkulacji kosztów dokonanych przez Wykonawcę obciążają Wykonawcę zamówienia – musi on przewidzieć wszystkie okoliczności, które mogą wpłynąć na cenę zamówienia
- 5) Stawki jednostkowe będące podstawą wyliczenia ceny są niezmiennie przez cały okres realizacji zamówienia.

5. Sposób przygotowania oferty oraz miejsce i termin składania ofert.

Ofertę należy złożyć:

- 1) osobiście w siedzibie: KRUS OR w Olsztynie, pokój nr 9 (Kancelaria)
- 2) przesłać na adres: Kasa Rolniczego Ubezpieczenia Społecznego OR w Olsztynie, ul. Mickiewicza 1, 10-959 OLSZTYN
- 3) w wersji elektronicznej na e-mail: olsztyn@krus.gov.pl

w nieprzekraczalnym terminie do dnia **23.08.2019 r. do godz. 12.00**

Oferty otrzymane po terminie składania ofert nie będą poddawane ocenie. Do oferty muszą być dołączone następujące dokumenty:

- a) wypełniony i podpisany formularz oferty;
- b) podpisany i parafowany wzór umowy;
- c) podpisana klauzula RODO.

6. Termin związania ofertą wynosi 30 dni.

7. **Wzór umowy stanowi załącznik do niniejszego ogłoszenia.** Zamawiający powiadomi Wykonawcę, którego oferta zostanie wybrana jako najkorzystniejsza o terminie i miejscu podpisania umowy.

8. Klauzule informacyjne RODO stanowią załącznik do niniejszego ogłoszenia.

9. Niniejsze postępowanie prowadzone jest na podstawie Zarządzenia nr 24 Prezesa KRUS z dnia 01.06.2017 r. w sprawie realizacji zamówień publicznych wyłączonych ze stosowania przepisów ustawy Pzp.

10. Wykonawca jest zobowiązany do sprawdzania strony internetowej Zamawiającego (www.krus.gov.pl) i zapoznawania się z publikowanymi na niej informacjami dotyczącymi niniejszego postępowania.

Załączniki:

1. Formularz oferty
2. Wzór umowy
3. Klauzula RODO

¹⁾ w razie złożenia przez Wykonawcę oferty wycenionej w walucie obcej, faktura wystawiona po wykonaniu zamówienia powinna także opiewać na kwotę w walucie obcej. Zapłata na podstawie takiej faktury stanowić będzie równowartość tej kwoty w złotych polskich, będącej wynikiem przeliczenia po kursie z dnia płatności.

DYREKTOR
OR KRUS W OLSZTYNIE

.....
mar Henryk Zuchowicki

(pieczęć i podpis Realizującego zamówienie)

UMOWA (wzór)

Zawarta dniar. w, pomiędzy:
Skarbem Państwa - Kasą Rolniczego Ubezpieczenia Społecznego z siedzibą w Olsztynie
NIP526-00-13-054, REGON012513262-00091, reprezentowaną przez:

1. - na podstawie
pełnomocnictwa udzielonego przez Prezesa Kasy Rolniczego Ubezpieczenia Społecznego
z dnia..... nr.....

zwaną dalej „Zamawiającym”

a

....., NIP..... REGON.....
reprezentowaną przez:

1.

zwaną dalej „Wykonawcą”,

zwanych dalej „Stronami”.

W wyniku przeprowadzenia uproszczonego postępowania, do którego na podstawie art. 4 pkt 8 ustawy z dnia 29 stycznia 2004 r. Prawo zamówień publicznych (Dz. U. z 2018 r., poz. 1986) nie stosuje się przepisów niniejszej ustawy, zawarto umowę następującej treści:

§1

1. Przedmiotem umowy jest zakup wraz z dostawą fabrycznie nowych, złożonych mebli biurowych do siedziby Oddziału Regionalnego KRUS w Olsztynie. Przedmiot umowy został szczegółowo określony w załączniku nr 1, który stanowi integralną część umowy. Wizualizacja mebli ma charakter poglądowy.
2. Wykonawca w ramach przedmiotu umowy, o którym mowa w §1 ust. 1 zobowiązany jest do:
 - a) Dostawy (transportu), rozładunku, wniesienia oraz ustawienia przedmiotu umowy w siedzibie Oddziału Regionalnego KRUS w Olsztynie, o czym mowa w §1 ust 1 niniejszej umowy.
 - b) Wyniesienia starych mebli w miejsca wskazane przez przedstawiciela Zamawiającego
 - c) Ustawienia mebli w miejscach zgodnie ze wskazaniem przedstawiciela Zamawiającego
 - d) Usunięcia opakowań związanych z dostawą i rozpakowaniem mebli.
3. Dostarczone meble muszą być fabrycznie nowe, wolne od wad, pełnowartościowe, w pierwszym gatunku i nie noszące znamion użytkowania.
4. Wykonawca oświadcza, iż przedmiot umowy zostanie zrealizowany z zachowaniem umówionych terminów oraz z należytą starannością.
5. Wykonawca zobowiązuje się do przekazania Zamawiającemu mebli będących przedmiotem umowy do dnia
6. Odbiór mebli nastąpi protokołem odbioru podpisanym przez upoważnionych przedstawicieli Wykonawcy i Zamawiającego. Wzór protokołu stanowi załącznik nr 2 będący integralną częścią umowy.
7. Za termin przekazania mebli przyjmuje się datę podpisania przez obie strony protokołu odbioru.
8. Wykonawca powiadomi Zamawiającego o terminie dostawy mebli z wyprzedzeniem nie krótszym niż 3 dni robocze.
9. Integralną częścią niniejszej umowy jest dokumentacja z przeprowadzonego postępowania dotycząca Wykonawcy oraz złożona przez niego oferta.

§2

Wykonawca oświadcza, że posiada odpowiednią wiedzę, doświadczenie i dysponuje stosowną bazą do wykonania przedmiotu umowy.

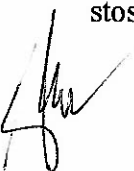

§3

1. Wysokość wynagrodzenia przysługującego wykonawcy za wykonanie przedmiotu umowy ustalona została na podstawie oferty Wykonawcy.
2. Wynagrodzenie za przedmiot umowy ustala się na kwotę netto:zł, (słownie:), a wraz z należnym podatkiem VAT w wysokości %, kwotę brutto: zł (słownie:.....), zgodnie z ofertą Wykonawcy.
3. Kwota wynagrodzenia określona jest w ust.2 i obejmuje wszystkie koszty i opłaty niezbędne do wykonania umowy przez Wykonawcę i nie może ulec zwiększeniu w trakcie realizacji umowy.
4. Wykonawca jest/nie jest* płatnikiem VAT.

§4

1. Zapłata wynagrodzenia brutto, o którym mowa w § 3 ust. 2 nastąpi przelewem na rachunek bankowy Wykonawcy podany na fakturze/rachunku, w terminie 14 dni od dnia otrzymania prawidłowo wystawionej faktury/rachunku.
2. Podstawą wystawienia faktury/rachunku jest protokół odbioru, podpisany bez zastrzeżeń przez upoważnionych przedstawicieli stron, potwierdzających należyte wykonanie przedmiotu umowy.
3. Za dzień zapłaty uważany będzie dzień obciążenia rachunku bankowego Zamawiającego.

§5

1. Wykonawca udziela Zamawiającemu (wskazać okres gwarancji) gwarancji na przedmiot umowy, liczonej od daty odbioru końcowego całości zamówienia.
2. W przypadku stwierdzenia wad w wykonanym przedmiocie umowy Wykonawca zobowiązuje się do ich nieodpłatnego usunięcia w terminie do 7 dni od daty zgłoszenia.

§6

1. Jeżeli do dnia Wykonawca nie przekaze Zamawiającemu mebli objętych niniejszą umową Zamawiający ma prawo odstąpić od umowy. W takim przypadku Wykonawca zapłaci Zamawiającemu karę umowną w wysokości 10% wartości brutto umowy. O której mowa w §3 ust. 2.
2. W przypadku odstąpienia od umowy przez Wykonawcę lub Zamawiającego z powodu okoliczności, za które odpowiada Wykonawca, Wykonawca zapłaci Zamawiającemu karę umowną w wysokości 5 % wartości brutto, o której mowa w §3 ust. 2.
3. Wykonawca zapłaci Zamawiającemu karę umowną w przypadku opóźnienia w usunięciu wad przedmiotu umowy w wysokości 0,5 % wartości brutto. O której mowa w §3 ust. 2 za każdy dzień opóźnienia licząc od następnego dnia po upływie terminu określonego przez Zamawiającego w celu usunięcia wad.
4. Kary umowne mogą być kumulowane.
5. Wykonawca wyraża zgodę na potrącenie kar umownych z należnego mu wynagrodzenia.
6. Zamawiający może dochodzić na zasadach ogólnych odszkodowania, przewyższającego wysokość kar umownych.

§7

1. Zamawiający wyznacza osoby odpowiedzialne za koordynację wykonania przedmiotu umowy:
 - Kierownik Wydziału Administracyjno-Gospodarczego – Sebastian Niksa, tel: 89 545 48 17 lub 798 792 007
 - Specjalista Justyna Turkowska-Cedrowska tel: 89 545 48 07
2. Wykonawca wyznacza osobę odpowiedzialną za koordynację wykonania umowy:
 -



§8

Strony umowy zobowiązują się do zachowania zasad poufności w stosunku do wszelkich informacji, w szczególności informacji o danych osobowych, w których posiadanie weszły lub wejdą w związku z realizacją niniejszej umowy. Strony umowy zobowiązują się również do zachowania w tajemnicy oraz odpowiedniego zabezpieczenia wszelkich dokumentów przekazanych przez drugą stronę, uzyskane informacje oraz otrzymane dokumenty mogą być wykorzystywane wyłącznie w celach związanych z realizacją umowy.

§9

1. W sprawach nieuregulowanych niniejszą umową mają zastosowanie przepisy ustawy z dnia 23 kwietnia 1964 r. – Kodeks cywilny (Dz.U.z 2018 r. poz. 1025)
2. Wszelkie zmiany lub uzupełnienia niniejszej umowy mogą nastąpić za zgodą Stron w formie pisemnego aneksu pod rygorem nieważności
- 3.

§10

Zamawiający nie wyraża zgody na cesję wierzytelności.

§11

Sądem właściwym dla wszystkich spraw, które wynikną z realizacji tej umowy będzie sąd właściwy miejscowo dla siedziby Zamawiającego.

§12

Niniejszą umowę sporządzono w dwóch (2) jednobrzmiących egzemplarzach po jednym (1) egzemplarzu dla każdej ze Stron.

Załączniki:

1. Szczegółowy opis przedmiotu zamówienia
2. Protokół odbioru.

Zamawiający

Wykonawca

.....

.....

DYREKTOR
OKRUS w Olsztynie
mgr Henryk Żuchowski
SPECJALISTA
inż. Daniel Sobierajski

KIEROWNIK
Wydziału Ogólnego
mgr Zbigniew Gonciarzewski

bez zastrzeżeń
formalnych
RADCA PRAWNY
SŁAWOMIR MATCZAK

ZASTĘPCA DYREKTORA
os. Finansowych
GŁÓWNY KSIĘGOWY
Ewa Nowak

FORMULARZ OFERTY
na zakup i dostawę mebli biurowych

1. Nazwa (firma) oraz adres Wykonawcy:

.....
.....
NIP:
REGON:
E-MAIL:.....

2. Kalkulacja cenowa Wykonawcy za realizację całości przedmiotu zamówienia:

1) oferujemy wykonanie całości przedmiotu zamówienia za cenę netto: zł., a
wraz z należnym podatkiem VAT w wysokości ... % za cenę brutto: zł*;

Ceny poszczególnych mebli przedstawiają się następująco:

Rodzaj mebli (wykonanie zgodnie z ogłoszeniem z załącznikami)	Ilość sztuk	Cena jednostkowa netto (zł)	Cena jednostkowa brutto (zł)	Wartość ogółem brutto (zł) -kol. 2 x kol.4-
1	2	3	4	5
Szafa biurowa 4 półkowa z drzwiami	4			
Biurko pracownicze o nogach płytowych	4			
Kontener pod biurko	15			
Krzesło obrotowe	25			
Krzesło składane	6			

2) przedmiot zamówienia (jest objęty/nie jest objęty) odwrotnym obciążeniem VAT.

3. Oferujemy termin realizacji zamówienia:dni/tygodni, licząc od dnia podpisania umowy.

4. Warunki gwarancji:.....

5. ~~Forma zabezpieczenia należytego wykonania umowy~~

6. ~~Pozostałe dane do kryteriów oceny ofert~~

7. Oświadczam, iż zapoznałem się z opisem przedmiotu zamówienia i wymogami Zamawiającego wskazanymi w formularzu ogłoszenia oraz we wzorze umowy i nie wnoszę do nich żadnych zastrzeżeń

8. Oświadczam, że podana w ofercie cena zawiera w sobie wszystkie elementy kosztów kalkulacyjnych i Zamawiający nie będzie ponosił żadnych innych opłat z tytułu realizacji przedmiotu zamówienia. Podana w ofercie cena nie ulegnie zmianie przez cały okres trwania umowy.

9. Oświadczam, iż uzyskałem od Zamawiającego wszystkie informacje niezbędne do realizacji zamówienia.

10. Zobowiązuję się, w przypadku wyboru naszej oferty do podpisania umowy ze wzorem w miejscu i terminie wyznaczonym przez Zamawiającego.

11. Załącznikami do niniejszego formularza oferty stanowiącymi integralną część oferty są:

- 1) Parafowany wzór umowy – załącznik nr 2 do Ogłoszenia o zamówieniu
- 2) Podpisana klauzula RODO – załącznik nr 3 do Ogłoszenia o zamówieniu

Miejscowość....., dnia.....2019 r.

Szczegółowy opis przedmiotu zamówienia.

Szafa biurowa 4 półkowa z drzwiami – 4 szt.

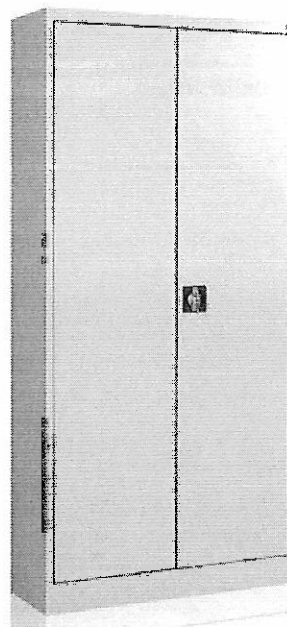
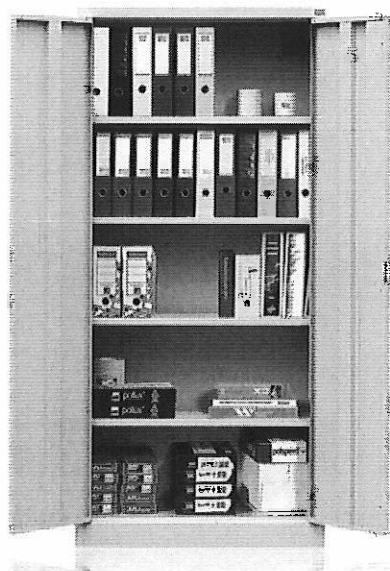

Szafa biurowa posiada dwa skrzydła drzwi uchylnych zawieszane na zawiasach kołkowych. Wyposażona jest w cztery półki przestawne co 9 mm. Wykonana z blachy czarnej o grubości 0.8mm- 1mm, malowana farbami proszkowymi (epoksydowo-poliestrowymi). Zamykana zamkiem baskwilowym, ryglującym w trzech punktach i wykończonym uchwytem klamkowym.

Wymiary zewnętrzne

Wysokość 1920 mm

Szerokość 900 mm

Głębokość 420 mm

Kolor jasny popiel

Podpis i pieczęć w lewym dolnym rogu strony.

Biurko pracownicze o nogach płytowych - 4 szt.

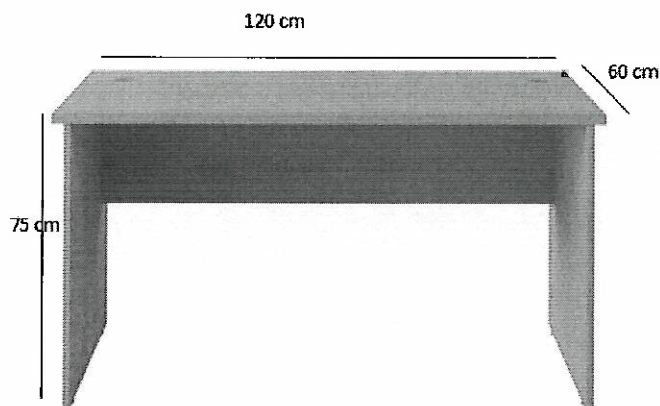

Biurko biurowe, wysokiej jakości o wymiarach jak na zdjęciu

Biurko o blacie i nogach płytowych o grubości 25mm

Biurko biurowe wyposażone jest standardowo w dolny panel maskujący

Krawędzie blatu i nóg zabezpieczone są trwałym obrzeżem ABS o grubości 2 mm w kolorze płyty

Biurko powinno posiadać strukturę BS - Biuro Special - zapewniającą trwałość i gładkość powierzchni roboczej blatów biurek oraz klasę higieny E1

Kolor popiel

A handwritten signature in blue ink, located in the bottom left corner of the page. The signature is stylized and appears to consist of several connected loops and lines.

Kontener pod biurko - 15 szt.

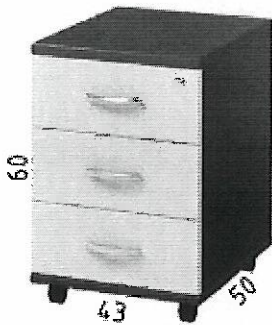

Kontener biurowy mobilny na kółkach, o wymiarach jak na zdjęciu
Praktyczny i solidny kontener biurowy o górnym wieńcu o grubości 25mm,
Kontener biurowy posiada 3 wysuwane szuflady,
Szuflady kontenera zamykane centralnie na klucz,
Krawędzie wieńca zabezpieczone są trwałym obrzeżem ABS o grubości 2 mm w kolorze płyty,
Kontener powinien posiadać strukturę BS - Biuro Special - zapewniającą trwałość i gładkość powierzchni roboczej oraz klasę higieny E1
Kolor popiel

A handwritten signature in black ink, located in the bottom left corner of the page.

Krzesło obrotowe – 25 szt.

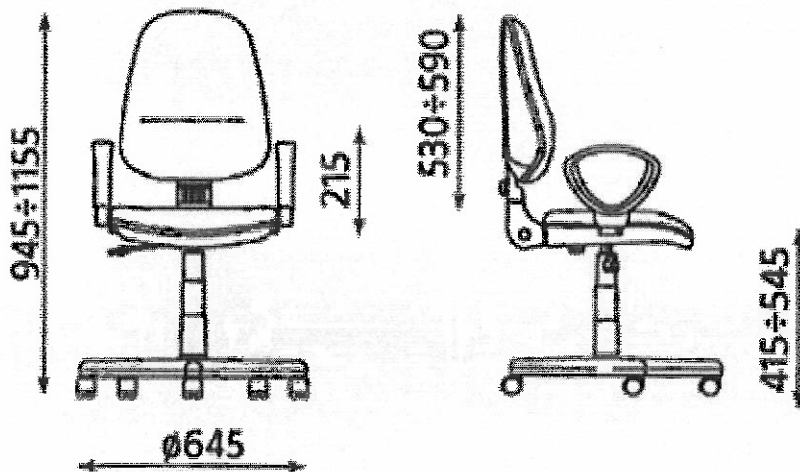

Miękkie tapicerowane siedzisko i oparcie.
Możliwość odchylania i blokady oparcia w wybranej pozycji.
Płynnie regulowana wysokość siedziska.
Regulowana głębokość siedziska.
Nowoczesne, wygodne podłokietniki z tworzywa sztucznego.
Oparcie musi być profilowane
Regulowana wysokość oparcia.
Stabilna, metalowa podstawa jezdna z nakładkami z plastiku
Kolor tapicerki: szary/ciemno szary

A handwritten signature in black ink, located at the bottom left of the page.

Krzesła składane – 6 szt.



Bardzo wytrzymałe krzesło, odporne na warunki atmosferyczne, antypoślizgowe wykończenia nóg.

Materiał: polipropylen wzmocniony włóknem szklanym

Wysokość: 84,5 cm

Rozstaw nóg: 45 x 51,5 cm.

Kolor limonkowy

A handwritten signature or logo in black ink, located in the bottom left corner of the page. It consists of stylized, cursive letters that are difficult to decipher but appear to be initials or a brand name.

Protokół Odbioru

Spisany w dniu:.....

Adres: Kasa Rolniczego Ubezpieczenia Społecznego

.....
.....
.....

Komisja w składzie:

1.
2.
3.

Dokonała/nie dokonała* odbioru przedmiotu umowy, wykonanego zgodnie z Umową
Nr z dnia r.

Uwagi Komisji:

.....
.....
.....
.....

Podpisy Komisji:

1.
2.
3.

* Niepotrzebnie skreślić

.....
Pieczątką i podpis upoważnionego
przedstawiciela Zamawiającego

.....
Pieczątką i podpis upoważnionego
przedstawiciela Wykonawcy

1. Zgodnie z art. 13 ust. 1 i 2 rozporządzenia Parlamentu Europejskiego i Rady (UE) 2016/679 z dnia 27 kwietnia 2016 r. w sprawie ochrony osób fizycznych w związku z przetwarzaniem danych osobowych i w sprawie swobodnego przepływu takich danych oraz uchylenia dyrektywy 95/46/WE (ogólne rozporządzenie o ochronie danych) (Dz. Urz. UE L 119 z 04.05.2016, str. 1), dalej „RODO”, Zamawiający informuje, że:

- administratorem danych osobowych jest *Kasa Rolniczego Ubezpieczenia Społecznego, Al. Niepodległości 190,00-608 Warszawa*, którą zgodnie z art. 59 ust. 3 ustawy z dnia 20 grudnia 1990 r. o ubezpieczeniu społecznym rolników kieruje Prezes Kasy, reprezentowany przez Dyrektora Oddziału Regionalnego KRUS w Olsztynie;
- kontakt z inspektorem ochrony danych w Kasie Rolniczego Ubezpieczenia Społecznego: e-mail - iod@krus.gov.pl lub listownie na adres: KRUS-Centrała Al. Niepodległości 190, 00-608 Warszawa, z dopiskiem na kopercie: inspektor ochrony danych;
- dane osobowe przetwarzane będą na podstawie art. 6 ust. 1 lit. c RODO w celu związanym z postępowaniem o udzielenie zamówienia publicznego nr: *1000-OAG.261.15.2019* ;
- odbiorcami danych osobowych będą osoby lub podmioty, którym udostępniona zostanie dokumentacja postępowania w oparciu o art. 8 oraz art. 96 ust. 3 ustawy Pzp;
- dane osobowe będą przechowywane, zgodnie z art. 97 ust. 1 ustawy Pzp, przez okres 4 lat od dnia zakończenia postępowania o udzielenie zamówienia, a jeżeli czas trwania umowy przekracza 4 lata, okres przechowywania obejmuje cały czas trwania umowy;
- obowiązek podania przez Wykonawcę danych osobowych bezpośrednio dotyczących Wykonawcy jest wymogiem ustawowym określonym w przepisach ustawy Pzp, związanym z udziałem w postępowaniu o udzielenie zamówienia publicznego, konsekwencje niepodania określonych danych wynikają z ustawy;
- w odniesieniu do danych osobowych podejmowane decyzje nie będą opierały się na zautomatyzowanym przetwarzaniu, w tym profilowaniu, stosownie do art. 22 RODO;

Wykonawca posiada:

- na podstawie art. 15 RODO prawo dostępu do swoich danych osobowych.

W przypadku gdy wykonanie obowiązków, o których mowa w art. 15 ust. 1–3 rozporządzenia 2016/679, wymagałoby niewspółmiernie dużego wysiłku, Zamawiający może żądać od osoby, której dane dotyczą, wskazania dodatkowych informacji mających na celu sprecyzowanie żądania, w szczególności podania nazwy lub daty postępowania o udzielenie zamówienia publicznego, a w przypadku postępowania zakończonego - sprecyzowanie nazwy lub daty zakończonego postępowania o udzielenie zamówienia;

- na podstawie art. 16 RODO prawo do sprostowania swoich danych osobowych (wyjaśnienie: *skorzystanie z prawa do sprostowania lub uzupełnienia nie może skutkować zmianą wyniku postępowania o udzielenie zamówienia publicznego ani zmianą postanowień umowy w zakresie niezgodnym z ustawą Pzp oraz nie może naruszać integralności protokołu oraz jego załączników*);

- na podstawie art. 18 RODO prawo żądania od administratora ograniczenia przetwarzania danych osobowych z zastrzeżeniem przypadków, o których mowa w art. 18 ust. 2 RODO.

Wystąpienie z żądaniem, o którym mowa w art. 18 ust. 1 rozporządzenia 2016/679, nie ogranicza przetwarzania danych osobowych do czasu zakończenia postępowania o udzielenie zamówienia publicznego (wyjaśnienie: *prawo do ograniczenia przetwarzania nie ma zastosowania w odniesieniu do przechowywania, w celu zapewnienia korzystania ze środków ochrony prawnej lub w celu ochrony praw innej osoby fizycznej lub prawnej, lub z uwagi na ważne względy interesu publicznego Unii Europejskiej lub państwa członkowskiego*);

- prawo wniesienia skargi do Prezesa Urzędu Ochrony Danych Osobowych, w przypadku uznania, że przetwarzanie jego danych osobowych narusza przepisy RODO;

Wykonawcy nie przysługuje:

- w związku z art. 17 ust. 3 lit. b, d lub e RODO prawo do usunięcia danych osobowych;
 - prawo do przenoszenia danych osobowych, o którym mowa w art. 20 RODO;
 - na podstawie art. 21 RODO prawo sprzeciwu, wobec przetwarzania danych osobowych, gdyż podstawą prawną przetwarzania danych osobowych Wykonawcy jest art. 6 ust. 1 lit. c RODO.
2. Wykonawca ubiegający się o udzielenie niniejszego zamówienia publicznego zobowiązany jest oświadczyć na formularzu ofertowym, że spełnia obowiązki informacyjne przewidziane w art. 13 lub art. 14 RODO wobec osób fizycznych, od których dane osobowe bezpośrednio lub pośrednio pozyskał.