

## UMOWA

zawarta w dniu ..... w Białymstoku pomiędzy:  
Skarbem Państwa- Kasą Rolniczego Ubezpieczenia Społecznego reprezentowaną przez:  
..... - Dyrektora Oddziału Regionalnego Kasy Rolniczego Ubezpieczenia Społecznego,  
15-099 Białystok ul. Legionowa 18, NIP 526-00-13-054, REGON: 01251326200489, na podstawie  
pełnomocnictwa udzielonego przez Prezesa Kasy Rolniczego Ubezpieczenia Społecznego nr .....  
z dnia ....., zwaną w dalszej treści umowy "Zamawiającym",  
a

.....  
zwanym dalej "Wykonawcą",

zwanymi dalej łącznie Stronami.

W wyniku przeprowadzenia uproszczonego postępowania, do którego na podstawie art. 4 pkt 8 ustawy z dnia 29 stycznia 2004 r. Prawo zamówień publicznych (tj. Dz. U. 2019 r. poz. 1843 t. j.) nie stosuje się przepisów ww. ustawy, zawarto umowę następującej treści:

## § 1

1. Przedmiotem umowy jest dostawa z montażem mebli do pomieszczeń biurowych Zamawiającego w OR KRUS w Białymstoku, ul. Legionowa 18 oraz PT KRUS w Łomży, Plac Niepodległości 1, zgodnie z wykazem mebli stanowiącym Załącznik nr 1 do umowy oraz rysunkami stanowiącymi Załącznik nr 2, w których wskazane są wymiary orientacyjne.
2. Wykonawca zobowiązuje się w ciągu 7 dni od dnia podpisania umowy wykonać dokładnych pomiarów i szkiców mebli, a następnie przekazać je w wersji elektronicznej do akceptacji Zamawiającemu. Zamawiający może zgłosić swoje uwagi, po czym Wykonawca w ciągu 3 dni roboczych przedstawi do akceptacji Zamawiającemu szkice uwzględniające poprawki.
3. Meble zostaną dostarczone na podstawie zaakceptowanych przez Zamawiającego szkiców z podanymi ilościami i wymiarami.
4. Kolorystyka płyt meblowych zostanie ustalona:
  - w OR KRUS w Białymstoku z Kierownikiem Wydziału Administracyjno-Gospodarczego lub osobą zastępującą,
  - w PT KRUS w Łomży z Kierownikiem Placówki Terenowej lub osobą zastępującą,i dostosowana do koloru mebli znajdujących się w oddziale i placówce. Wykonawca przedstawi do akceptacji wzornik z szeroką gamą kolorów oklein płyt meblowych.
5. Meble do pomieszczeń biurowych muszą spełniać następujące parametry:
  - płyta meblowa laminowana grubości 18 mm, blaty grubości 25 mm;
  - kierunek słoików na płycie dopasowany do istniejących mebli; okleinowane obrzeżem PCV;
  - ściany tylne w meblach wykonane z płyty HDF o grubości ok. 3 mm w kolorze płyty meblowej lub białym;
  - część mebli (kontenerki na kółkach i pomocnik z szafką) zamykane na zamki patentowe (co najmniej 2 klucze w komplecie), centralnie blokującymi wszystkie szuflady;
  - drzwi osadzone na samozamykających się zawiasach;
  - szafka socjalna (korytarz II piętro) z drzwiami przesuwными;
  - prowadnice do szuflad: metalowe, kulkowe z pełnym wysuwem;
  - uchwyty metalowe, nawierzchniowe, dwupunktowe, łukowe, najbardziej zbliżone do istniejących;
  - wszystkie meble wyposażone w nóżki, kontenery mocowane na kółkach;

Meble (aneksy kuchenne) do pomieszczeń socjalnych (pok. 102, pok. 302, pok. 402) muszą spełniać następujące parametry:

- płyta meblowa laminowana grubości ok 20 mm, fronty szafek z płyty meblowej lakierowanej grubości ok 25 mm;
- grubość blatu aneksu kuchennego ok 40 mm, przystosowana do intensywnego użytkowania, odporna na wilgoć i zarysowania. Powierzchnia blatu pokryta laminatem, a spód papierem przeciwprężnym, obrzeża melaminowe;
- drzwi osadzone na samozamykających się zawiasach;
- uchwyty metalowe, nawierzchniowe, dwupunktowe, łukowe;
- wszystkie meble wyposażone w nóżki;
- aneks kuchenny wyposażony w jednokomorowy zlewozmywak z ociekaczem wykonany ze stali nierdzewnej dopasowany do blatu, baterię wykonaną ze stali nierdzewnej nadblatową przystosowaną do montażu na zlewozmywaku, kratkę;
- do zestawu kuchni muszą być dodane do blatów listwy wykończające.

Inne niewymienione elementy wg standardu mebli w OR w Białymstoku i PT KRUS w Łomży, z którymi Wykonawca się zapoznał.

6. Wynagrodzenie za przedmiot umowy, określone w § 6 ust. 1, obejmuje:

- a) transport do OR KRUS w Białymstoku i PT KRUS w Łomży;
- b) demontaż szafki socjalnej (korytarz II piętro), która będzie w ramach umowy wymieniona na nową, w tym ofoliowanie rozłożonego mebla oraz oznaczenie go zgodnie z istniejącym numerem inwentarzowym w widocznym miejscu;
- c) demontaż wraz z utylizacją aneksów kuchennych (pok. 102, pok. 302, pok. 402), które będą w ramach umowy wymienione na nowe;
- d) przeniesienie starych mebli we wskazane w obrębie posesji miejsce;
- e) rozładunek, wstawienie, montaż i ustawienie nowych mebli zgodnie z zamówieniem.

## § 2

Wykonawca oświadcza, że posiada odpowiednią wiedzę, doświadczenie i dysponuje stosowną bazą do wykonania przedmiotu umowy.

## § 3

1. Zamówione meble zostaną dostarczone do wskazanych pomieszczeń.
2. Prace w jednostkach mogą być wykonywane od poniedziałku do piątku w godzinach 7.30-15.30 z wyłączeniem dni wolnych od pracy. Prace będą wykonywane w sposób zapewniający jak najmniejszą uciążliwość w funkcjonowaniu placówki.
3. Po zakończeniu prac Wykonawca zobowiązany jest do zabrania odpadów i wyczyszczenia zamontowanych mebli, umożliwiając ich użytkowanie przez pracowników.
4. Za termin zakończenia realizacji zamówienia uważa się termin zakończenia prac, potwierdzony protokołem odbioru.
5. Termin realizacji zamówienia: **do dnia .....** r. (w zależności od złożonej oferty, jednak nie dłużej niż do 21.12.2020 r.).

## § 4

1. Dostawa mebli zostanie zrealizowana na koszt Wykonawcy.
2. Szczegółowy termin dostawy zostanie ustalony z Kierownikiem Wydziału Administracyjno-Gospodarczego OR KRUS w Białymstoku lub osobą zastępującą.

3. Wykonawca zobowiązuje się do zabezpieczenia towaru przed uszkodzeniem w czasie transportu i dostawy.
4. Wykonawca zabezpieczy przed uszkodzeniem podłogi, ściany, wyposażenie i sprzęt znajdujący się w pomieszczeniach Zamawiającego.
5. W przypadku uszkodzenia budynku, wyposażenia lub mebli podczas transportu i noszenia, odpowiedzialność za wynikłe szkody ponosi wyłącznie Wykonawca.

## § 5

1. Dokumentem potwierdzającym wykonanie umowy będzie protokół odbioru, stanowiący Załącznik nr 3 do umowy.
2. Wykonawca dostarczy wszystkie niezbędne atesty i certyfikaty związane z realizacją umowy.

## § 6

1. Wynagrodzenie za przedmiot umowy ustala się zgodnie ze złożoną ofertą cenową z dnia ....., na kwotę ..... netto (słownie: ..... zł), a wraz z należnym podatkiem VAT w wysokości ..... na kwotę: ..... brutto (słownie: ..... zł).
2. Wynagrodzenie powyższe zawiera w sobie wszystkie elementy kosztów kalkulacyjnych niezbędnych do zrealizowania całości przedmiotu umowy (np. koszty dojazdu). Zamawiający nie będzie ponosił żadnych dodatkowych opłat z tytułu realizacji przedmiotu zamówienia.
3. Płatnikiem faktury jest: Oddział Regionalny KRUS w Białymstoku, ul. Legionowa 18, 15-099 Białystok, NIP 526-00-13-054.
4. Płatność będzie zrealizowana w PLN na podstawie faktury wystawionej przez Wykonawcę, po podpisaniu bez zastrzeżeń protokołów odbioru.
5. Zapłata wynagrodzenia brutto, o którym mowa w § 6 ust. 1 nastąpi przelewem na rachunek bankowy Wykonawcy nr ..... Płatność z tytułu wykonania dostawy określonej w umowie nastąpi w ciągu 14 dni od dnia otrzymania prawidłowo wystawionej faktury wraz z protokołami, przelewem na wyżej wskazane konto bankowe Wykonawcy.
6. W fakturze należy wyszczególnić meble, ilość, cenę jednostkową netto oraz cenę jednostkową brutto.
7. Za dzień zapłaty uważany będzie dzień obciążenia rachunku bankowego Zamawiającego.
8. Zamawiający oświadcza, że zgodnie z przepisami ustawy z dnia 11 marca 2004 r. o podatku od towarów i usług (Dz. U. z 2020 r. poz. 106) wyraża zgodę na wystawienie przez Wykonawcę faktury VAT, korekty faktury VAT oraz jej duplikatu w formie elektronicznej (w formacie PDF) i przesyłanie ich za pośrednictwem poczty elektronicznej na adres: bialystok@krus.gov.pl.
9. Wykonawca oświadcza, że adresem z którego będzie wysłana faktura VAT, korekta faktury VAT oraz jej duplikat jest następujący adres: .....
10. Zamawiający na podstawie art. 4 ust. 3 ustawy z dnia 9 listopada 2018 r. o elektronicznym fakturowaniu w zamówieniach publicznych, koncesjach na roboty budowlane lub usługi oraz partnerstwie publiczno - prywatnym (Dz. U. z 2018 r. poz. 2191) nie przewiduje możliwości przesyłania między Wykonawcą a Zamawiającym ustrukturyzowanych faktur elektronicznych związanych z realizacją zamówienia publicznego objętego niniejszą umową.
11. Zamawiający nie wyraża zgody na cesję wierzytelności.
12. Wykonawca jest/nie jest płatnikiem podatku VAT.\*

## § 7

1. Osobą ze strony **Zamawiającego** do bieżących ustaleń oraz odpowiedzialną za realizację umowy jest Kierownik Wydziału Administracyjno-Gospodarczego w OR KRUS w Białymstoku lub osoba zastępująca, tel. 85 749-73-49.
2. Osobą do bieżących ustaleń oraz osobą odpowiedzialną za realizację umowy ze strony **Wykonawcy** jest ....., tel. ...., adres e-mail: .....

## § 8

1. W przypadku wykrycia wad w dostarczonych meblach w trakcie odbioru, Wykonawca zobowiązany jest do ich niezwłocznego usunięcia, nie później niż w ciągu 5 dni roboczych.
2. W razie stwierdzenia wad po odbiorze, Zamawiający złoży reklamację Wykonawcy (telefonicznie, mailowo lub pisemnie), który w ciągu 2 dni uzgodni z Zamawiającym sposób jej załatwienia. Po bezskutecznym upływie tego terminu reklamacja będzie uznana w całości, zgodnie z żądaniem Zamawiającego.
3. Wykonawca udziela 36 miesięcznej gwarancji na przedmiot umowy, od chwili podpisania protokołu odbioru.

## § 9

1. Wykonawca zapłaci karę umowną Zamawiającemu w przypadku:
  - a) odstąpienia od umowy przez Zamawiającego lub jej niewykonania przez Wykonawcę, z powodu okoliczności, za które odpowiada Wykonawca, w wysokości 20 % wartości wynagrodzenia brutto, o którym mowa w § 6 ust. 1 niniejszej umowy,
  - b) opóźnienia terminu określonego w § 3 ust. 5, w wysokości 1 % wartości wynagrodzenia brutto za każdy dzień opóźnienia,
  - c) opóźnienia w usunięciu wad przedmiotu umowy, w wysokości 1 % wartości wynagrodzenia brutto za każdy dzień opóźnienia, licząc od następnego dnia po upływie terminu określonego w § 8 ust. 1.
2. W przypadku niewywiązania się Wykonawcy z umownych warunków gwarancji, Wykonawca zwróci Zamawiającemu 100 % kosztów naprawy.
3. W przypadku uszkodzenia elementów budynku lub wyposażenia Wykonawca poniesie wszystkie koszty związane z naprawą przez specjalistyczną firmę lub koszty związane z wymianą wyposażenia na nowe.
4. Zamawiający zastrzega sobie prawo do dochodzenia, na zasadach ogólnych, odszkodowania przewyższającego wysokość kary umownej.
5. Wykonawca wyraża zgodę na potrącenie kar umownych z należnego mu wynagrodzenia. Jeżeli należność Wykonawcy jeszcze nie powstała, Wykonawca zapłaci karę umowną na wskazany przez Zamawiającego rachunek bankowy przelewem, w terminie 14 dni kalendarzowych od dnia doręczenia mu pisemnego żądania Zamawiającego do zapłaty kary umownej.

## § 10

1. Wykonawca zobowiązuje się do wykonania prac zgodnie z umową i obowiązującymi Polskimi Normami.
2. Wykonawca zapewnia pełne wyposażenie swoich pracowników w sprzęt ochrony osobistej (BHP).
3. Wykonawca ponosi odpowiedzialność za pracowników zatrudnionych do wykonania przedmiotu umowy i przestrzeganie przez pracowników przepisów BHP.
4. Niezależnie od standardów bezpieczeństwa i higieny pracy oraz przepisów przeciwpożarowych obowiązujących u Zamawiającego, Wykonawca będzie przestrzegał wszelkich aktów prawnych

powszechnie obowiązujących dotyczących bezpieczeństwa i higieny pracy, p. poz. oraz bieżącej praktyki w tej dziedzinie, w celu wdrożenia w miarę potrzeby najlepszych standardów pracy.

## § 11

1. Strony zobowiązują się do niewykorzystywania pozyskanych informacji w trakcie realizacji umowy w celach innych, niż określone w niniejszej umowie.
2. Strony zobowiązują się do przestrzegania przepisów Rozporządzenia Parlamentu Europejskiego i Rady (UE) 2016/679 z dnia 27 kwietnia 2016 r. w sprawie swobodnego przepływu takich danych oraz uchylenia dyrektywy 95/46/WE (Dz. Urz. UE. L Nr 119, str. 1) oraz ustawy z dnia 10 maja 2018 r. o ochronie danych osobowych (Dz. U. 2018 poz. 1000).
3. Strony zobowiązują się do zachowania zasad poufności w stosunku do wszelkich informacji, w szczególności informacji o danych osobowych, w których posiadanie weszły lub wejdą w związku z realizacją niniejszej umowy. Wszystkie osoby biorące udział w wykonywaniu usługi podpiszą oświadczenie zgodnie z Załącznikiem nr 4 do umowy.
4. Wykonawca w związku z wykonywaniem niniejszej umowy ponosi odpowiedzialność za nielegalne ujawnianie lub pozyskiwanie danych osobowych przetwarzanych przez Zamawiającego, zgodnie z ustawą z dnia 10 maja 2018 r. o ochronie danych osobowych (Dz. U. z 2019 poz. 1781).
5. Wykonawca zobowiązuje się zachować w tajemnicy wszelkie informacje dotyczące Zamawiającego lub działalności przez niego prowadzonej, które znajdują się w posiadaniu Wykonawcy w związku z realizacją niniejszej umowy. Postanowienie to nie odnosi się do informacji, które są powszechnie znane lub zostaną podane do wiadomości publicznej samodzielnie przez Zamawiającego.

## § 12

1. Zamawiający ma prawo odstąpienia od umowy bez wyznaczania dodatkowego terminu jej wykonania w przypadku:
  - a) gdy opóźnienie Wykonawcy w wykonaniu przedmiotu umowy w terminie określonym w § 3 ust. 5 przekroczy 10 dni;
  - b) jeśli Wykonawca zaprzestał wykonywania przedmiotu umowy z przyczyn nie leżących po stronie Zamawiającego, za wyjątkiem przyczyn spowodowanych siłą wyższą. Za siłę wyższą Strony umowy uważają wydarzenie lub okoliczność o charakterze nadzwyczajnym:
    - na którą Wykonawca ani Zamawiający nie mają wpływu,
    - wystąpieniu której Wykonawca ani Zamawiający, działając racjonalnie, nie mogli zapobiec przed zawarciem umowy,
    - której, w przypadku jej wystąpienia, Wykonawca ani Zamawiający, działając racjonalnie, nie mogli uniknąć lub jej przewyciężyć,
    - która nie może być zasadniczo przypisana Wykonawcy ani Zamawiającemu;
  - c) jeśli Wykonawca nie usunął wad przedmiotu umowy w terminie wyznaczonym w § 8 ust. 1;
  - d) jeśli Wykonawca wykonuje przedmiot umowy niezgodnie z postanowieniami umowy lub w sposób wadliwy, używa materiałów nie posiadających dopuszczenia do stosowania lub nienależycie wykonuje swoje zobowiązania umowne.
2. Zamawiający uprawniony jest złożyć oświadczenie o odstąpieniu od umowy w terminie 15 dni licząc od dnia, w którym wystąpiła okoliczność uzasadniająca odstąpienie od umowy.

## § 13

1. W sprawach nieuregulowanych niniejszą umową mają zastosowanie przepisy ustawy z dnia 23 kwietnia 1964 r. - Kodeks cywilny (Dz. U. z 2019 r. poz. 1145).
2. Wszelkie zmiany lub uzupełnienia niniejszej umowy mogą nastąpić za zgodą Stron w formie pisemnego aneksu pod rygorem nieważności.
3. Ewentualne spory mogące wynikać w trakcie realizacji niniejszej umowy rozstrzygać będzie Sąd Powszechny w Białymstoku.

4. Umowę sporządzono w dwóch jednobrzmiących egzemplarzach, po jednym dla każdej ze stron.
5. Załączniki wymienione w treści umowy stanowią jej integralną całość.

Wykaz załączników:

- Nr 1 Wykaz mebli;
- Nr 2 Rysunki
- Nr 3 Protokół odbioru;
- Nr 4 Oświadczenie o poufności.

**Zamawiający**

**Wykonawca**

.....

.....

Załącznik nr 1 do  
umowy z dnia .....

Wykaz mebli

nazwa jednostki	lp.	nazwa towaru	ilość	wymiar	nr pokoju	uwagi
OR KRUS w Białymstoku	1	Kontenerek na kółkach	10	43,2x45x60h	2, 04 (2szt.), 109, 211, 215, 307, 312, 403, 414	zamykany na klucz
	2	Biurko proste	3	120x60x75h	414	połka na klawiaturę
	3	Biurko proste	1	140x60x75h	109	połka na klawiaturę
	4	Szafka pod drukarkę z drzwiami	1	74x45x75h	306	zamykana na klucz
	5	Pomocnik do biurka	1	80x40x75h	210	Z szafką zamykaną na klucz
	6	Szafka pod drukarkę	1	60x55x75h	3	
	7	Pomocnik	1	80x50x75h	109	
	8	Aneks kuchenny	1		102	
	9	Szafka socialna	1	105,50x61x206,50	II Piętro	
	10	Aneks kuchenny	1		302	
	11	Aneks kuchenny	1		402	
PT KRUS w Łomży	12	Szafka pod drukarkę	23	50x50x75h	informacja (1szt.), 2 (2szt.), 3 (2szt.), 103 (5szt.), 105 (2szt.), 106 (2szt.), 107 (2szt.), 203 (1szt.), 204 (1szt.), 205 (3szt.), 206 (2szt.)	4 szuflady
	13	Szafka pod drukarkę	1	50x50x75h	104	3 szuflady





OR KRUIS w Białymostku:

Zapytanie nr 2 do umowy z dnia ...

Pokoje 109, 211, 215, 307, 312, 403, 414, 2, 04 (2 mt.)

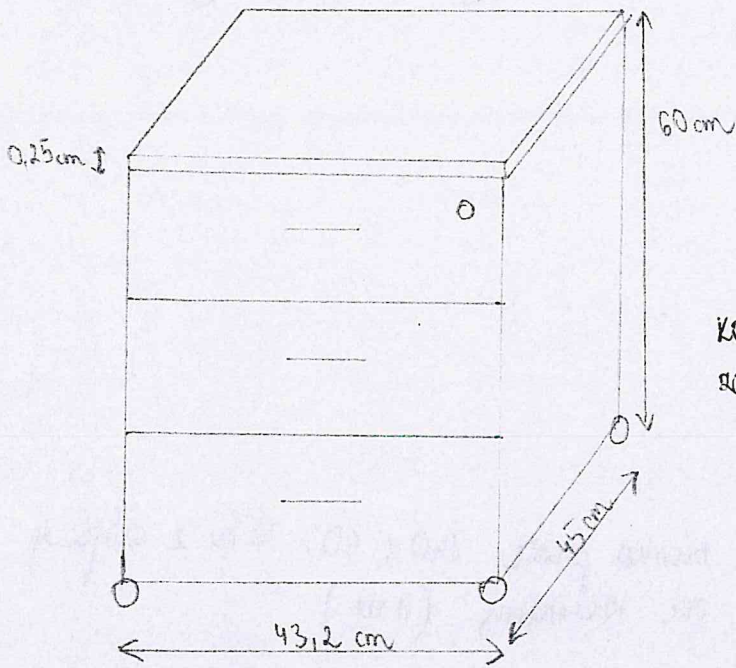

Komputer mobilny (40 szt.) z szufladami zamykamy mi kluczem.

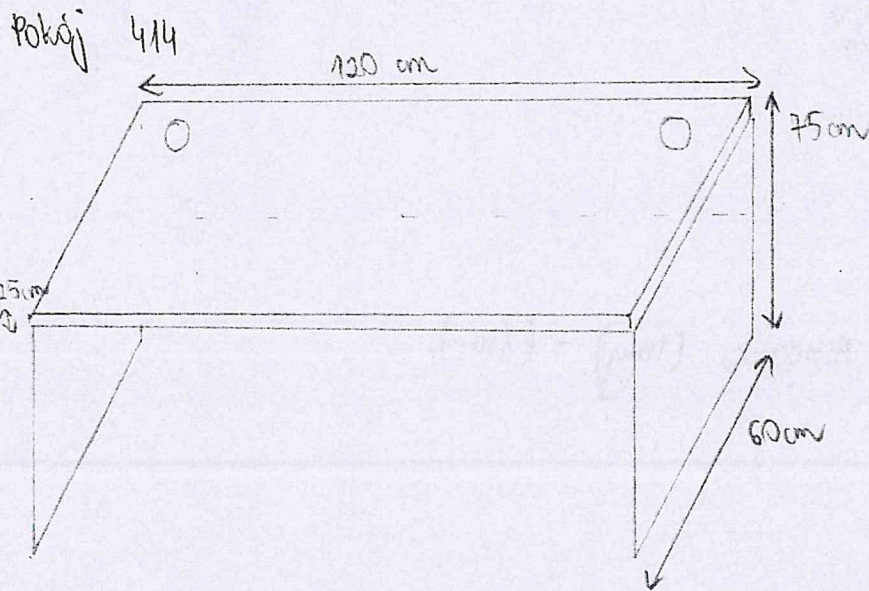

Biurko proste 120 x 60 x 75 h z szufladą na klawiaturę (3 szt.)

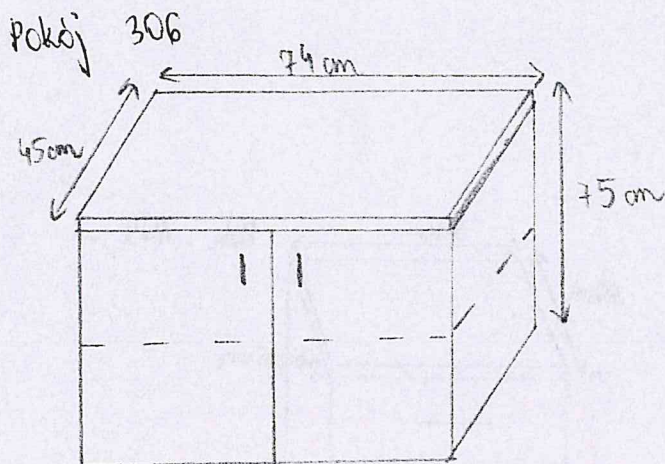

Skafka pod drukarkę zamykana ma drzwi (1 szt.)

Pokój 210

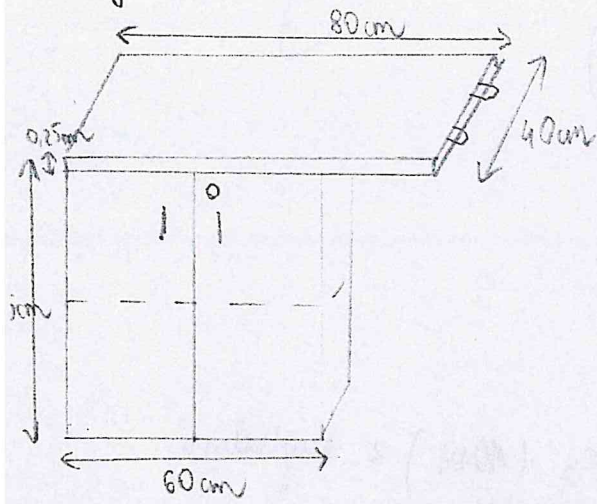

Pomocnik do biurka (lewy) z szafką zamkniętą ma klucze (1 szt.)

Pokój 109

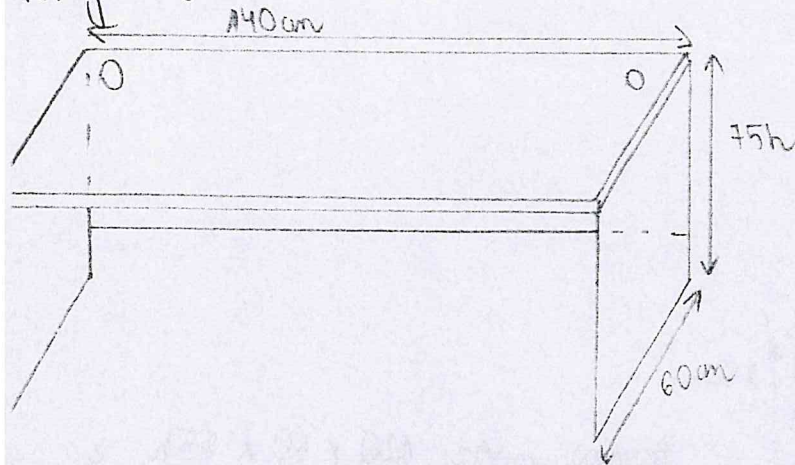

Biurko proste 140 x 60 x 75h z szafką ma kluczatkę (1 szt.)

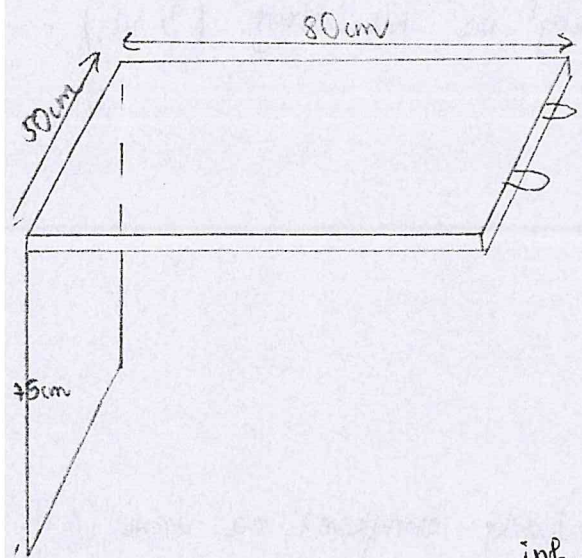

Pomocnik (lewy) - (1 szt.)

PT KRUS K tomizy

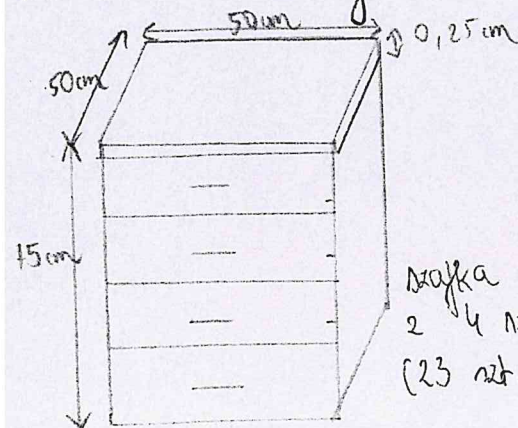

- inf. - 1 szt.
- pok. 2 - 2 szt.
- pok. 3 - 2 szt.
- pok. 103 - 5 szt.
- pok. 106, 105, 107 - 2 szt.
- pok. 203, 204 - 1 szt.
- pok. 205 - 3 szt.
- pok. 206 - 2 szt.

Szafka pod drukarkę z 4 szufladami (23 szt.)

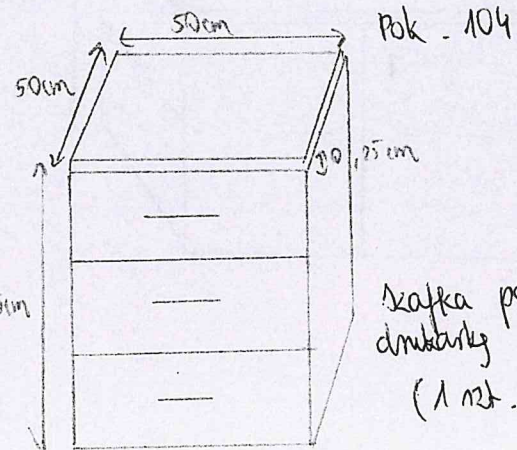

Szafka pod drukarkę z 3 szufladami (1 szt.)

OR KRUS 15 Białymstoku

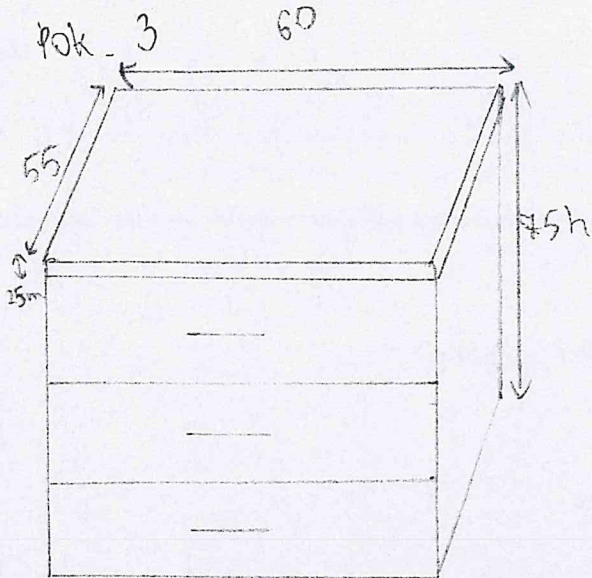

szafka pod drukarkę (1 szt.)

Pok. 102 } pom. socjalne  
302  
402

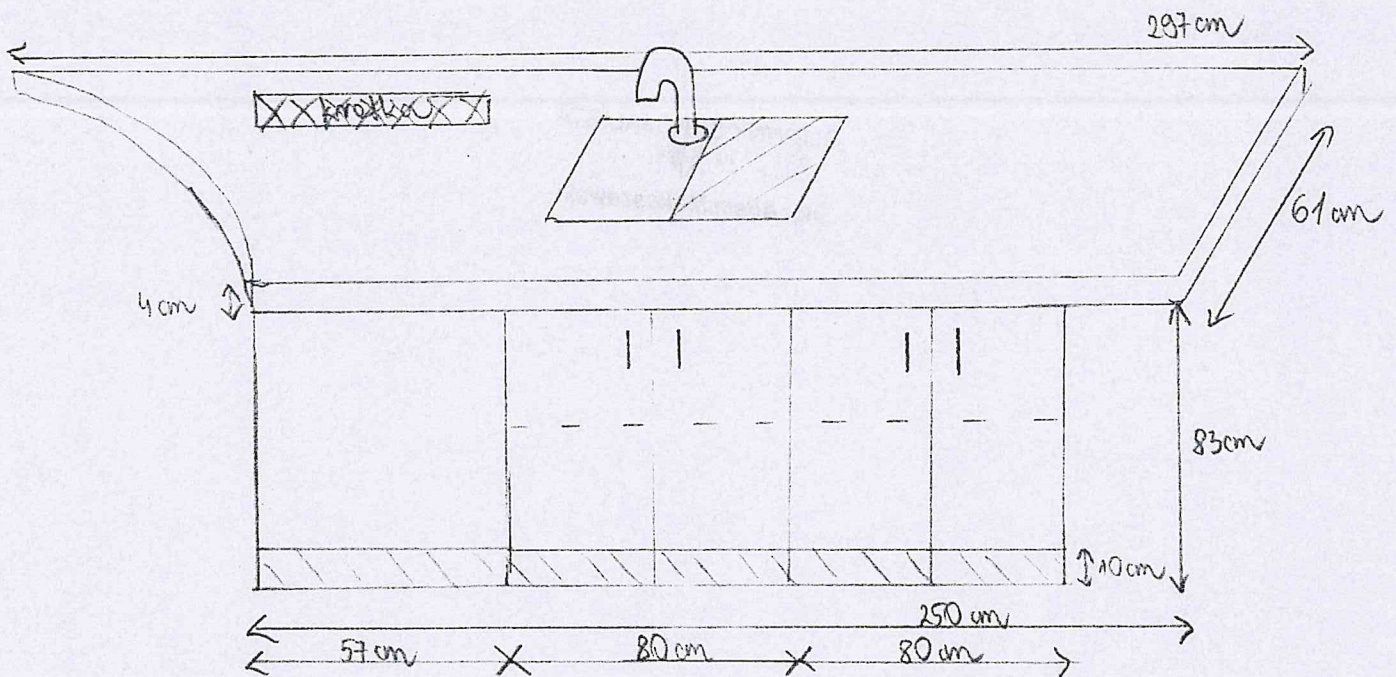
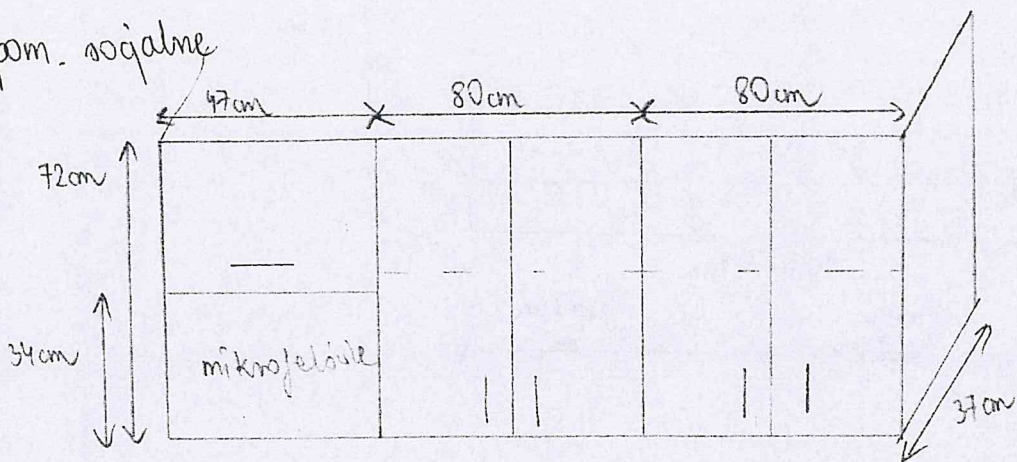

GŁÓWNY SPECJALISTA

2020 09 25

mgr Adam Makuszewski

korytarz płytko II

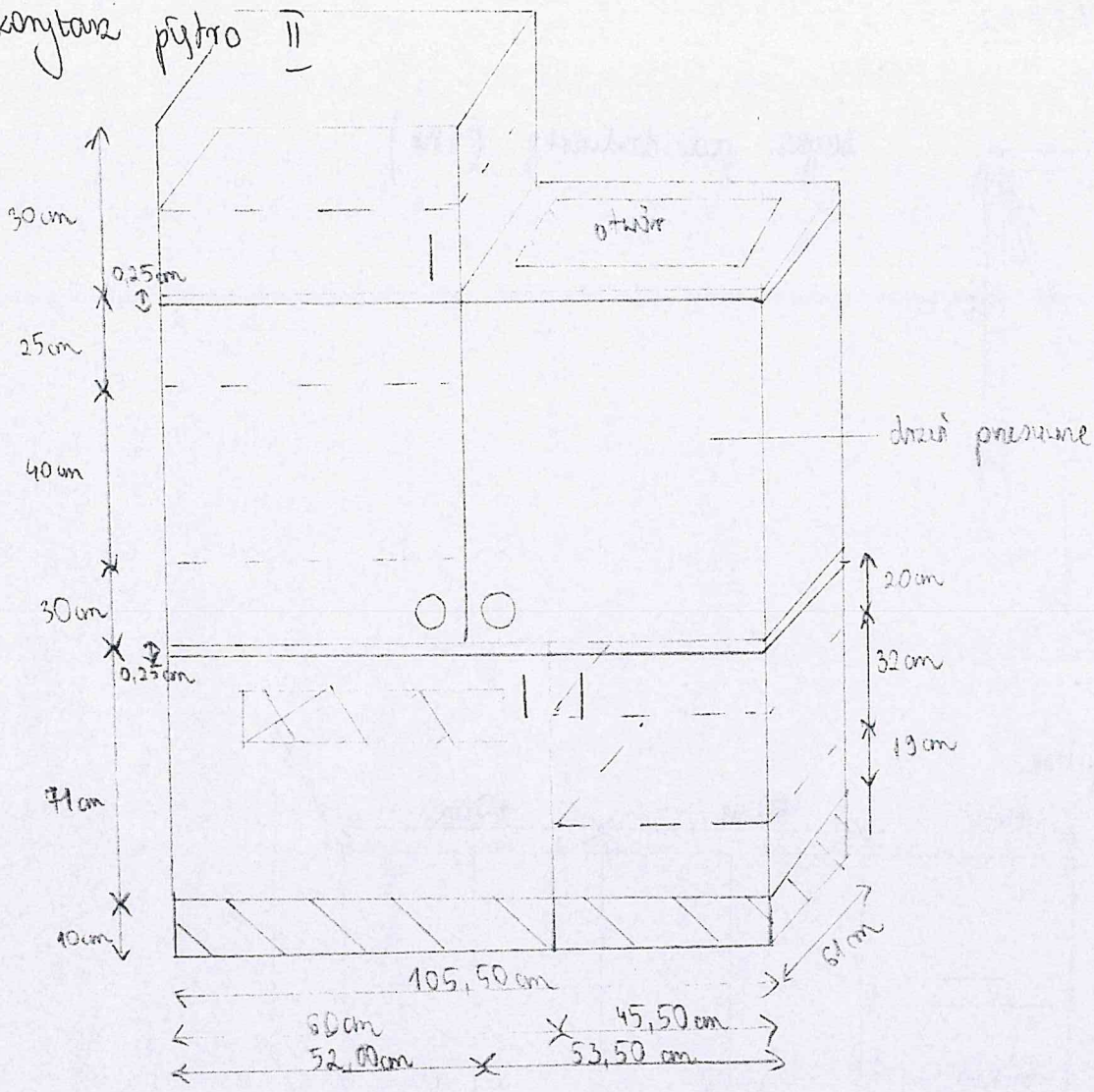

GŁÓWNY SPECJALISTA  
2020-10-10  
mgr Adam Makuszewski

**PROTOKÓŁ ODBIORU**  
z dnia .....

przedmiot umowy: dostawa z montażem mebli do pomieszczeń biurowych Zamawiającego w OR KRUS w Białymstoku, ul. Legionowa 18 oraz PT KRUS w Łomży, Plac Niepodległości 1.

1. Zamawiający: Skarb Państwa - Kasa Rolniczego Ubezpieczenia Społecznego Oddział Regionalny w Białymstoku
2. Wykonawca: .....
3. Miejsce dostawy: OR KRUS w Białymstoku / PT KRUS w Łomży\*
4. Gwarancja: 36 miesięcy, licząc od dnia podpisania protokołu odbioru.
5. Odbioru dokonali:

**Przedstawiciel Zamawiającego:**

..... - .....

**Przedstawiciel Wykonawcy:**

..... - .....

6. Po zapoznaniu się ze stanem przedmiotu zamówienia stwierdza się co następuje:
  - 1) Termin wykonania dostawy określony w umowie został przez Wykonawcę dotrzymany/ nie dotrzymany\*
  - 2) Przedmiot umowy został całkowicie zrealizowany/nie został całkowicie zrealizowany\*
  - 3) Podczas odbioru przedmiotu umowy nie stwierdzono wad / stwierdzono następujące wady\* :

.....  
.....  
.....

oraz ustalono termin usunięcia wad do dnia .....

7. Inne ustalenia:

.....  
.....  
.....

Protokół został sporządzony w dwóch egzemplarzach, po jednym egzemplarzu dla każdej ze stron.

**Przedstawiciel Zamawiającego:**

.....

**Przedstawiciel Wykonawcy:**

.....

\* niewłaściwe skreślić



.....  
imię i nazwisko

**OŚWIADCZENIE O POUFNOŚCI**  
**z dnia .....**

**przedmiot umowy: dostawa z montażem mebli do pomieszczeń biurowych Zamawiającego w OR KRUS w Białymstoku, ul. Legionowa 18 oraz PT KRUS w Łomży, Plac Niepodległości 1.**

1. Zobowiązuję się w stosunku do Zamawiającego do niewykorzystywania pozyskanych informacji w związku z realizacją umowy w celach innych niż określone w niniejszej umowie.
2. Zobowiązuję się w związku z wykonywaniem niniejszej umowy ponosić odpowiedzialność za nielegalne ujawnianie lub pozyskiwanie danych osobowych przetwarzanych przez Zamawiającego, zgodnie z ustawą z dnia 10 maja 2018 r. o ochronie danych osobowych (Dz. U. z 2018 poz. 1000) oraz rozporządzeniem Parlamentu Europejskiego i Rady (UE) 2016/679 z dnia 27 kwietnia 2016 r. w sprawie ochrony osób fizycznych w związku z przetwarzaniem danych osobowych i w sprawie swobodnego przepływu takich danych oraz uchylenia dyrektywy 95/46/WE (ogólne rozporządzenie o ochronie danych) (Dz. Urz. UE L 119 z 04.05.2016, str. 1).
3. Zobowiązuję się zachować w tajemnicy wszelkie informacje dotyczące Zamawiającego lub działalności przez niego prowadzonej, które znajdują się w moim posiadaniu w związku z realizacją niniejszej umowy. Postanowienie to nie odnosi się do informacji, które są powszechnie znane lub zostaną podane do wiadomości publicznej samodzielnie przez Zamawiającego.

.....  
/miejsowość, data/

.....  
/podpis/

