

UMOWA

W dniu, w Warszawie, pomiędzy:

Skarbem Państwa - Kasą Rolniczego Ubezpieczenia Społecznego z siedzibą w Warszawie przy al. Niepodległości 190, 00-608 Warszawa, NIP 526-00-13-054, REGON 012513262

reprezentowaną przez **Panią Iwonę Kurowską** - Dyrektora Biura Administracji i Inwestycji, na podstawie pełnomocnictwa udzielonego przez Prezesa Kasy Rolniczego Ubezpieczenia Społecznego Nr 368/2020 z dnia 24.11.2020 roku, zwaną dalej **Zamawiającym**,

a

.....
zwanym dalej **Wykonawcą**,
łącznie zwanymi dalej **Stronami**,

w wyniku przeprowadzenia postępowania w sprawie realizacji zamówień publicznych, do których zgodnie z art. 2 ust. 1 pkt 1 ustawy z dnia 11 września 2019 r. Prawo zamówień publicznych (Dz. U. z 2021 r. poz. 1129) nie stosuje się przepisów tej ustawy, zawarto umowę następującej treści:

§ 1

1. Przedmiotem umowy jest dostawa i wniesienie (do wskazanych przez przedstawiciela Zamawiającego pokoi biurowych w budynku w Warszawie, przy al. Niepodległości 190) mebli biurowych dla potrzeb Kasy Rolniczego Ubezpieczenia Społecznego. Wykaz i specyfikacja mebli stanowi Załącznik nr 1 do umowy.
2. Wykonawca oświadcza, że posiada odpowiednią wiedzę, doświadczenie i dysponuje stosowną bazą do wykonania przedmiotu umowy.
3. Dostarczone meble muszą być fabrycznie nowe, wolne od wad, pełnowartościowe, w pierwszym gatunku i nie noszące znamion użytkowania.
4. Miejsce dostawy to budynek w Warszawie przy al. Niepodległości 190.
5. Zamawiający zleca, a Wykonawca zobowiązuje się wykonać wszelkie niezbędne czynności dla zrealizowania przedmiotu umowy określonego w ust. 1 niniejszego paragrafu.
6. Faktura VAT za dostarczony przedmiot umowy, o którym mowa w ust. 1 niniejszego paragrafu zostanie wystawiona dla Centrali KRUS, al. Niepodległości 190, 00-608 Warszawa.

§ 2

1. Wykonawca w dniu zawarcia niniejszej umowy zobowiązuje się do omówienia z Zamawiającym przedmiotu umowy wg Załącznika nr 1 do niniejszej umowy oraz przedstawi do akceptacji materiały, z których będą wykonane meble (wzorniki płyt meblowych i materiałów tapicerskich).
2. Podstawą do rozpoczęcia prac nad wykonaniem umowy będzie akceptacja przez Zamawiającego materiałów dostarczonych przez Wykonawcę.
3. Do kontaktów za pomocą poczty elektronicznej Zamawiający będzie korzystał z adresu e-mail: bai@krus.gov.pl, Wykonawca natomiast z adresu e-mail:

.....

§ 3

1. Wykonawca zobowiązuje się zrealizować przedmiot umowy w terminie dni od daty zawarcia umowy.
2. Odbiór przedmiotu umowy, o którym mowa w § 1 ust. 1, nastąpi na podstawie protokołu odbioru sporządzonego według wzoru stanowiącego Załącznik nr 2 do niniejszej umowy.
3. W przypadku stwierdzenia w trakcie odbioru, że dostarczone i zmontowane meble mają wady lub usterki, Wykonawca zobowiązany jest do ich wymiany na wolne od wad, w terminie wyznaczonym przez Zamawiającego. Powstałe z tego tytułu koszty ponosi Wykonawca.

§ 4

1. Wysokość wynagrodzenia przysługującego Wykonawcy za wykonanie przedmiotu umowy ustalona została na podstawie oferty Wykonawcy z dnia roku.
2. Wynagrodzenie za przedmiot umowy ustala się na kwotę netto: zł, (słownie: zł ... / 100), wraz z należnym podatkiem VAT w wysokości 23%, co stanowi łączną kwotę brutto: zł, (słownie: zł ... / 100).
3. Kwota wynagrodzenia określona w ust. 2 obejmuje wszystkie koszty i opłaty niezbędne do wykonania umowy przez Wykonawcę i nie może ulec zwiększeniu w trakcie realizacji umowy.
4. Wykonawca jest / nie jest * płatnikiem VAT.

§ 5

1. Podstawą do zapłaty faktury VAT jest protokół odbioru, zaakceptowany bez zastrzeżeń przez upoważnionych przedstawicieli Stron.
2. Zapłata wynagrodzenia za wykonanie przedmiotu umowy nastąpi przelewem na rachunek bankowy Wykonawcy podany na fakturze, w terminie 14 dni od daty doręczenia prawidłowo wystawionej faktury VAT wraz z dołączonym do niej oryginałem protokołu odbioru, podpisanym bez zastrzeżeń przez upoważnionych przedstawicieli Stron.
3. Za dzień zapłaty uważany będzie dzień obciążenia rachunku bankowego Zamawiającego.
4. Zamawiający nie wyraża zgody na cesję wierzytelności wynikających z niniejszej umowy.
5. Zamawiający oświadcza, że zgodnie z przepisami ustawy z dnia 11 marca 2004 r. o podatku od towarów i usług (Dz. U. z 2022 r. poz. 931 ze zm.) wyraża zgodę na wystawianie przez Wykonawcę faktur VAT, korekt faktur VAT oraz ich duplikatów w formie elektronicznej (w formacie PDF) i przesyłanie ich za pośrednictwem poczty elektronicznej na adres: bf@krus.gov.pl Wykonawca oświadcza, że adresem z którego będą wysyłane faktury VAT, korekty faktur VAT oraz ich duplikaty jest następujący adres:
6. Wykonawca zobowiązany jest zamieścić na fakturze adnotację „mechanizm podzielonej płatności” jeżeli dokumentuje ona czynność podlegającą temu mechanizmowi.

§ 6

1. Wykonawca udziela Zamawiającemu gwarancji na okres **miesiący**.
2. Okres gwarancji rozpoczyna się od dnia podpisania protokołu odbioru bez zastrzeżeń.
3. W ramach udzielonej gwarancji na montaż oraz co do jakości materiałów z których zostanie wykonany przedmiot umowy, Wykonawca jest zobowiązany do usunięcia wad stwierdzonych w przedmiocie umowy w terminie 14 dni, od daty zgłoszenia faktu w formie pisemnej lub mailowej na adres podany w § 2 ust. 3. Gwarancja nie obejmuje uszkodzeń mechanicznych powstałych z winy użytkownika.
4. Wszelkie koszty związane z usunięciem wad, o których mowa w ust. 3 niniejszego paragrafu ponosi Wykonawca.

§ 7

1. Wykonawca zapłaci Zamawiającemu karę umowną w przypadku:
 - a) opóźnienia w wykonaniu przedmiotu umowy w wysokości 1 % wynagrodzenia brutto, o którym mowa w § 4 ust. 2 umowy, za każdy dzień opóźnienia,
 - b) opóźnienia w usunięciu wad przedmiotu umowy w wysokości 1 % wartości wynagrodzenia brutto, o którym mowa w § 4 ust. 2 umowy, za każdy dzień opóźnienia, licząc od następnego dnia po upływie terminu określonego w § 6 ust. 3 niniejszej umowy, jak również po upływie terminu określonego przez Zamawiającego w celu usunięcia wad, o którym mowa w § 3 ust. 3 niniejszej umowy,
 - c) odstąpienia od umowy przez którąkolwiek ze Stron z przyczyn leżących po stronie Wykonawcy, w wysokości 10% wynagrodzenia brutto, o którym mowa w § 4 ust. 2 umowy.
2. Zamawiający zastrzega sobie prawo do dochodzenia, na zasadach ogólnych, odszkodowania ponad wysokość kar umownych.
3. Wykonawca wyraża zgodę na potrącenie kar umownych z należnego mu wynagrodzenia.

§ 8

1. Wykonawca zapewni w trakcie prowadzonych przez siebie prac, będących przedmiotem umowy, należyty ład, porządek i czystość w miejscu ich wykonywania.
2. Wykonawca oświadcza, że wykonuje przedmiot umowy na własne ryzyko gospodarcze i ponosi odpowiedzialność za właściwe zabezpieczenie wykonywanych prac oraz ewentualne szkody wyrządzone osobom trzecim, w tym Zamawiającemu, powstałe w wyniku lub w związku z realizacją przedmiotu umowy.

§ 9

1. Jeżeli Wykonawca opóźnia się z wykonaniem przedmiotu umowy o co najmniej pięć dni, Zamawiającemu przysługuje prawo odstąpienia od niniejszej umowy - w terminie do 21 dni od dnia, w którym przedmiot umowy miał zostać zrealizowany.
2. Zamawiający zastrzega sobie możliwość odstąpienia od umowy w razie wystąpienia istotnej zmiany okoliczności powodującej, że wykonanie umowy nie leży w interesie publicznym, czego nie można było przewidzieć w chwili zawarcia umowy. Odstąpienie od umowy może nastąpić w terminie 30 dni od powzięcia wiadomości o tych okolicznościach.

3. W wypadku określonym w ust. 2 Wykonawca może żądać jedynie wynagrodzenia należnego z tytułu wykonanej części umowy, nie może natomiast żądać odszkodowania i kar umownych.
4. Odstąpienie od umowy powinno nastąpić na piśmie oraz zawierać uzasadnienie.

§ 10

1. Wszelkie zmiany lub uzupełnienia niniejszej umowy mogą nastąpić za zgodą Stron w formie pisemnego aneksu pod rygorem nieważności.
2. W sprawach nieuregulowanych niniejszą umową zastosowanie mają przepisy Kodeksu Cywilnego.

§ 11

Wszelkie ewentualne spory mogące wyniknąć przy realizacji niniejszej umowy będą podlegały rozstrzygnięciu przez sąd właściwy miejscowo dla siedziby Zamawiającego.

§ 12

1. Umowę sporządzono w dwóch jednobrzmiących egzemplarzach, po jednym egzemplarzu dla każdej ze Stron.
2. Załączniki do niniejszej umowy stanowią jej integralną część.

Spis załączników:

Załącznik nr 1 – Wykaz i specyfikacja mebli biurowych
Załącznik nr 2 – Protokół odbioru

Wykonawca

Zamawiający

Maciej Godlewski

23.05.22 *se*
RADCA PRAWNY
nr upraw. WA-14111

KJ

Wykaz i specyfikacja mebli biurowych

Zamawiający, opisując przedmiot umowy za pomocą norm, aprobat i specyfikacji technicznych dopuszcza zastosowanie przez Wykonawców rozwiązań równoważnych rozwiązaniom opisywanym w niniejszej dokumentacji.

Zamawiający dopuszcza zastosowanie produktów równoważnych na cały asortyment meblowy stanowiący przedmiot umowy z zastrzeżeniem, by ich minimalne parametry jakościowe nie były gorsze, niż parametry i cechy wskazanych produktów meblowych przez Zamawiającego.

Poniżej opisane są wymagania, jakie mają spełniać produkty, Zamawiający wymaga od Wykonawców spełnienia wszystkich wymagań technicznych oraz zgodności z Polskimi Normami.

Do oferty należy dołączyć karty katalogowe foteli gabinetowych i biurowych, zawierające wymiary produktów, zdjęcia, nazwy Producentów oraz opisy techniczne jako potwierdzenie, że proponowane produkty spełniają wymogi zawarte w opisie przedmiotu zamówienia.

1. Specyfikacja mebli w kolorze olchy.

Kolor mebli do uzgodnienia po okazaniu przez dostawcę wzorników.

Kolejność wymiarów wys/szer/gł, tolerancja wymiarów mebli +/-10mm.

- a) biurko regulowane – 600-1000x1400x700mm – ilość 1szt.
Biurko proste nogi na stelażu metalowym z elektryczną regulacją wysokości w zakresie 600-1000mm.
- b) biurko - 750x1600x600mm – ilość 2szt.
Biurko proste nogi płytowe z blendą przednią.
- c) biurko - 750x1800x600mm – ilość 2szt.
Biurko proste nogi płytowe z blendą przednią.
- d) biurko - 750x1800(600)x1000(600)mm - ilość 1szt.
Biurko narożnikowe profilowane wycięcie z lewej (BH047) strony w kształcie półkola patrząc od strony użytkownika, nogi płytowe z blendą przednią.
- e) biurko - 750x1800(700)x1000(500)mm - ilość 1szt.
Biurko narożnikowe profilowane wycięcie z prawej (BH048) strony w kształcie półkola patrząc od strony użytkownika, nogi płytowe z blendą przednią.
- f) biurko - 750x1800(700)x1000(500)mm - ilość 1szt.
Biurko narożnikowe profilowane wycięcie z lewej (BH047) strony w kształcie półkola patrząc od strony użytkownika, nogi płytowe z blendą przednią.

- g) dostawka do biurka - 400x600mm – ilość 1szt.
- h) kontener mobilny 3 szuflady - 550x420x500mm – ilość 7szt.
- i) szafa aktowa 5OH - 1850x800x400mm – ilość 7szt.
Dwudrzwiowa szafa biurowa z drzwiami skrzydłowymi wyposażona w cztery półki na pięć powierzchni segregatorowych (A4).
- j) nadstawka 2OH - 750x800x400mm – ilość 7szt.
Dwudrzwiowa szafka biurowa z drzwiami skrzydłowymi wyposażona w jedną półkę.
- k) komoda 2OH – 750x1200x550mm – ilość 1szt.
Szafa biurowa wyposażona w 12 szuflad - po cztery szuflady w trzech słupkach.
- l) szafa ubraniowo – aktowa 5OH - 1850x1200x600mm – ilość 1szt.
Szafa dzielona w stosunku 80/40, strona prawa (80) dzielona 40/40 podwójne drzwi skrzydłowe wspólna górna półka na całej szerokości, lewa strona wyposażona w drążek, umożliwiający przechowywanie okryć wierzchnich, po prawej stronie trzy regulowane półki tworzące cztery powierzchnie, strona lewa (40) pojedyncze drzwi skrzydłowe prawa wyposażona w cztery półki regulowane tworzące pięć powierzchni.
- m) nadstawka 2OH – 600x1200x600mm – ilość 1szt.
Dwudrzwiowa szafka biurowa z drzwiami skrzydłowymi wyposażona w jedną regulowaną półkę.
- n) szafa ubraniowo – aktowa 5OH - 1850x800x600mm – ilość 1szt.
Dwudrzwiowa szafa biurowa z drzwiami skrzydłowymi wyposażona w cztery półki tworzące pięć powierzchni po lewej stronie oraz drążek po prawej, umożliwiający przechowywanie okryć wierzchnich, szafa dzielona wewnątrz w stosunku 30/70.
- o) stół 750x1000x600mm – ilość 1szt.
Wykonany z płyty laminowanej o grubości 25mm, krawędzie zabezpieczone tworzywem ABS, z czterema metalowymi regulowanymi nogami.

2. Specyfikacja mebli w kolorze ciemnego orzecha.

Kolor mebli do uzgodnienia po okazaniu przez dostawcę wzorników.
Kolejność wymiarów wys/szer/gł, tolerancja wymiarów mebli +/-20mm.

- a) komoda 2OH – 700,50x1000x550mm – ilość 1szt.
Szafa biurowa wyposażona w 6 szuflad - po trzy szuflady w dwóch słupkach.

3. Specyfikacja mebli w kolorze calvados.

Kolor mebli do uzgodnienia po okazaniu przez dostawcę wzorników.
Kolejność wymiarów wys/szer/gł, tolerancja wymiarów mebli +/-20mm.

- a) szafa 6OH – 2180x900x600mm – ilość 1szt.

Szafa 6OH cz. dolna h90cm podzielona - 50cm cz. lewa otwarta / 40cm cz. prawa pojedyncze drzwi skrzydłowe prawe (1 półka regulowana), cz. środkowa otwarta h70cm, cz. górna podwójne drzwi skrzydłowe h55cm (1 półka regulowana), plecy HDF krawędzie oklejone tworzywem ABS (h 218cm, szer 90cm, gł 60cm) - 1szt.

Wykonanie biurka regulowanego w kolorze olchy:

blat z płyty laminowanej o gr. 28 mm, krawędzie oklejone tworzywem ABS w kolorze mocno odróżniającym się od koloru blatu, dodatkowo w blacie wykonane otwory z lewej i prawej strony na poprowadzenie okablowania, otwory uzupełnione plastikowymi przelotkami w kolorze ABS zastosowanego na krawędzi blatu, podstawa (nogi) biurka na stelażu metalowym z elektryczną regulacją wysokości w zakresie 600-1000mm.

Wykonanie biurek w kolorze olchy:

blat z płyty laminowanej o gr. 28 mm, krawędzie oklejone tworzywem ABS, dodatkowo w blacie wykonane otwory z lewej i prawej strony na poprowadzenie okablowania, otwory uzupełnione plastikowymi przelotkami w kolorze blatu, podstawa (nogi) biurka z płyty laminowanej o grubości 18 mm, wyposażone w regulatory wysokości w zakresie 15mm, nogi połączone blendą konstrukcyjną z płyty laminowanej o grubości 18 mm i wysokości 400 mm.

Wykonanie kontenerów w kolorze olchy:

korpusy i fronty wykonane z płyty laminowanej o gr. 18 mm, górny i dolny blat o gr. 25mm, krawędzie korpusu, blaty i fronty zabezpieczone tworzywem ABS, w kontenerach mobilnych trzy wysuwane szuflady, wyposażone w prowadnice zabezpieczające przed wypadnięciem w trakcie wysuwania i z cichym domykiem, szuflady zamykane zamkiem centralnym z kluczem łamanym, kółka obrotowe w tym 2 z hamulcem, uchwyty metalowe dwupunktowe o rozstawie ok. 130 mm w kolorze srebrny mat.

Wykonanie szaf biurowych w kolorze olchy, orzecha, calvados:

wieniec górny i dolny wykonany z płyty laminowanej o gr. 25 mm, korpus, drzwi i półki wykonane z płyty laminowanej o grubości 18mm, tylna ścianka z HDF, krawędzie korpusu, wieńce i fronty zabezpieczone tworzywem ABS, drzwi osadzone na samo domykających się zawiasach z cichym domykiem o kącie rozwarcia ok. 110°, uchwyty metalowe dwupunktowe o rozstawie ok. 130 mm w kolorze srebrny mat, w wieńcu dolnym stopki z regulacją wysokości od wewnątrz, półki z możliwością regulacji wysokości, drzwi zamykane na zamek patentowy z kluczem łamanym.

4. Fotele i krzesła.

4.1 Fotel obrotowy gabinetowy:

- a) wymagane wymiary (tolerancja +/-20mm):
- wysokość siedziska: 405-490mm
 - głębokość siedziska: 460mm
 - szerokość siedziska: 510mm
 - wysokość całkowita: 1115-1210mm
 - szerokość oparcia: 530mm
 - wysokość oparcia: 710mm
 - średnica podstawy: ø 700mm

- wysokość podłokietników 180-260mm
 - wysokość zagłówka 80-140mm
 - dopuszczalne obciążenie: do 150 kg
- b) mechanizm typu ES umożliwiający synchroniczne wychylenie oparcia z siedziskiem w stosunku 2:1 z blokadą wybranego położenia w pięciu pozycjach, regulacja siły oporu oparcia,
 - c) kąt pochylenia oparcia 20° zsynchronizowany z siedziskiem 11°,
 - d) możliwość swobodnego kołysania się,
 - e) funkcja typu ANTI SHOCK zabezpieczenie przed uderzeniem oparcia w plecy użytkownika,
 - f) regulacja wysokości siedziska za pomocą siłownika gazowego,
 - g) wyprofilowanie płyty siedziska i oparcia odpowiednie do naturalnego wygięcia kręgosłupa i odcinka udowego kończyn dolnych, zapewniające wygodną pozycję ciała i swobodę ruchów,
 - h) szkielet siedziska i oparcia wykonany ze sklejki, pokrytej pianką ciętą o grubości 40mm i gęstości 40kg/m³,
 - i) oparcie i siedzisko tapicerowane z przodu skórą licową i z tyłu ekoskóra,
 - kolor tapicerki kremowy (dobrany ze wzornika),
 - j) regulowana wysokość zagłówka, szkielet wykonany ze sklejki pokrytej pianką i tapicerowany tym samym rodzajem materiału jak fotel,
 - k) regulowana wysokość podłokietników, wykonane ze stali chromowanej i poliamidu z dodatkiem włókna szklanego z tapicerowanymi nakładkami tym samym rodzajem materiału jak fotel,
 - l) pięcioramienna stabilna podstawa z polerowanego aluminium,
 - m) samohamowne kółka jezdne do miękkich powierzchni, średnica 65mm,
 - n) zapotrzebowanie w ilości 1szt.



Zdjęcie poglądowe

4.2 Fotel obrotowy biurowy:

- a) wymagane wymiary (tolerancja +/-20mm):
- wysokość całkowita: 1210-1460mm
 - wysokość siedziska: 480-580mm
 - wysokość siedziska pod obciążeniem: 420-520mm
 - wysokość oparcia: 560-640mm
 - wysokość zagłówka: 190-260mm
 - szerokość podstawy stelaża: 680mm
 - średnica podstawy stelaża: \varnothing 720mm
 - szerokość siedziska: 480mm
 - szerokość oparcia: 460mm
 - szerokość całkowita: 680mm
 - głębokość siedziska: 400-450mm
 - długość siedziska: 440mm
 - głębokość całkowita: 640mm
 - długość oparcia: 400-450mm
 - wysokość podłokietników: 190-260mm
 - dopuszczalne obciążenie: do 130 kg
- b) mechanizm typu SYNCHRO umożliwiający synchroniczne odchylenie oparcia i siedziska z regulacją sprężystości odchylenia w zależności od ciężaru siedzącego oraz blokady tego ruchu. Mechanizm wyposażony w system typu ANTI SHOCK zapobiegający uderzeniu oparcia w plecy siedzącego po zwolnieniu blokady mechanizmu,
- c) siedzisko wyposażone w mechanizm regulacji głębokości w zakresie 50mm (tzw. sanki),
- d) siedzisko wykonane ze sklejki drzewa liściastego, wyściełane trudnopalną pianką poliuretanową PU gwarantującą wysoką odporność na zginanie,
- e) oparcie wykonane ze sklejki drzewa liściastego, wyściełane trudnopalną pianką poliuretanową PU gwarantującą wysoką odporność na zginanie, wyprofilowane do naturalnego kształtu kręgosłupa w części krzyżowo-lędźwiowej, tapicerowane w całości, bez maskownicy plastikowej w tylnej części oparcia. Regulacja wysokości oparcia względem siedziska w systemie zapadkowym „no touch”,
- f) tapicerowany, miękki zagłówek, regulowany w zakresie wysokości oraz głębokości,
- g) tapicerka w kolorze dobranym ze wzornika,
- h) podłokietniki foteli czarne, z nakładką wykonaną z poliuretanu PU, z możliwością regulacji w zakresie wysokości,
- i) amortyzator gazowy umożliwiający płynną regulację wysokości siedziska,
- j) podstawa pięcioramienna czarna, wykonana z poliamidu z dodatkiem włókna szklanego,
- k) samohamowne kółka jezdne do miękkich powierzchni (wykładzina), średnica 65mm,
- l) zapotrzebowanie w ilości 1szt.

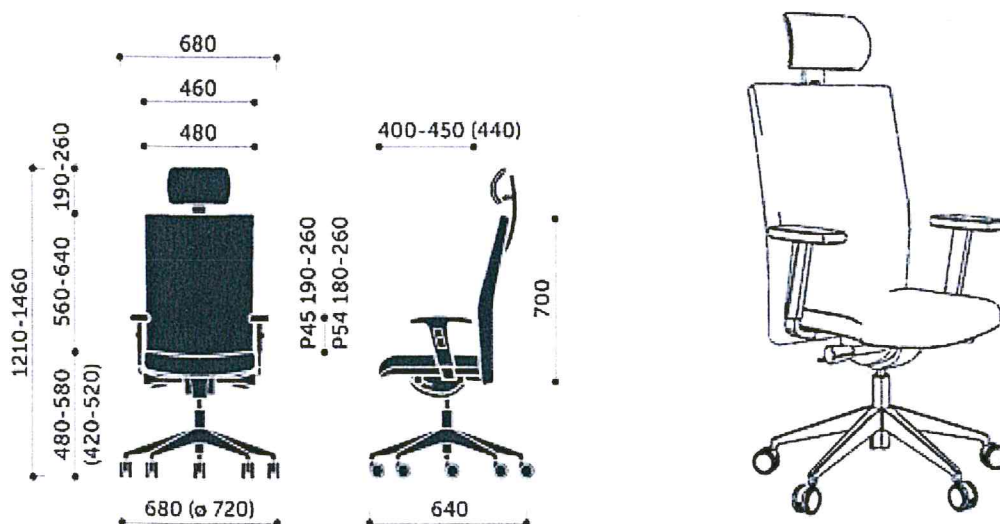

Zdjęcie poglądowe

4.3 Krzesła na metalowych płozach.

Kolor tapicerki do uzgodnienia po okazaniu przez dostawcę wzorników.
Kolejność wymiarów wys/szer/gł, tolerancja wymiarów +/-20mm.

a) wymiary:

- wysokość całkowita 1000mm
- wysokość siedziska 460mm
- głębokość siedziska 410mm
- szerokość siedziska 430mm

b) stelaż na metalowych płozach wykonany z rury stalowej w kolorze chromu,

c) siedzisko i oparcie wykonane z miękkiej pianki trudnopalnej,

d) krzesło tapicerowane ekoskórą w kolorze jasnym dobranym ze wzornika,

e) zapotrzebowanie w ilości 4szt.

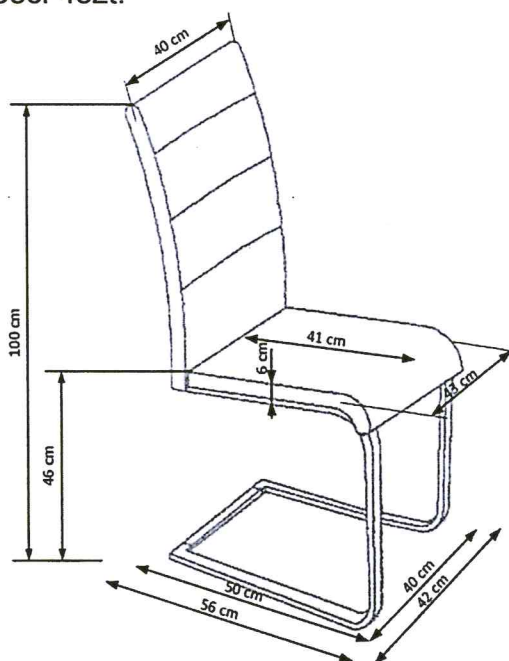

Zdjęcie poglądowe

Protokół odbioru

Spisany w dniu:

Adres: Centrala KRUS, al. Niepodległości 190, 00-608 Warszawa

Komisja w składzie:

1.
2.
3.

przy udziale Wykonawcy
dokonała / nie dokonała* odbioru dostawy mebli biurowych, dostarczonych na
podstawie Umowy Nr z dnia 2022 r.

Uwagi Komisji:

.....
.....
.....

Protokół sporządzono w dwóch egzemplarzach, po jednym dla każdej ze Stron
Podpisy Komisji Zamawiającego i Wykonawcy:

1.
2.
3.

* Niepotrzebne skreślić

