

### Szczegółowy opis przedmiotu zamówienia

1. Opis przedmiotu zamówienia

Przedmiotem zamówienia jest wykończenie wymiany okien w budynku Terenowej KRUS w Pszczynie przy ul. Dworcowej 36.

2. Szczegółowy opis przedmiotu zamówienia:

Opis techniczny nowych okien:

- Okna z profili PCV w kolorze białym, rozwieralno-uchylne, wyjątek stanowią rozwieralne skrzydła górne w oknach w kształcie łuków,
- Okna trzyszybowe z ciepłą ramką, od strony zewnętrznej szyba bezpieczna,
- Współczynnik termiczny nie większy niż  $1 \text{ W/m}^2 \times \text{K}$ ,
- Sposoby otwierania, uchylania, ilości, kształt i przybliżone wymiary zawiera zestawienie okien stanowiące pkt x. Podane wymiary należy traktować jako orientacyjne, Wykonawca przed przystąpieniem do produkcji okien jest zobowiązany do dokonania samodzielnych i precyzyjnych pomiarów wszystkich okien znajdujących się w części budynku użytkowanej przez PT KRUS w Pszczynie,
- **Nowe okna winny mieć ten sam podział, wymiary i kształt co okna demontowane oraz okna na pozostałej części budynku administrowanej przez PTBS, z powodu objęcia budynku ochroną lokalnego konserwatora zabytków,**
- Okna należy wyposażyć w okucia z zaczepem antywyważeniowym klasy RC 2,
- Przed przystąpieniem do montażu okien należy zdemontować 6 szt. krat stalowych z okien na części elewacji od strony podwórza,
- Wszystkie okna należy wyposażyć w nowe parapety wewnętrzne z PCV. Na oknach na części elewacji od strony podwórza należy zamontować parapety zewnętrzne aluminiowe. Okna na elewacji frontowej (8 szt.) należy dopasować do istniejących parapetów betonowych.

3. Zakres prac obejmuje:

Lp.	Opis prac	Jedn. Miary	Ilość
1	Demontaż starych okien wraz z ich utylizacją	szt.	18
2	Montaż nowych okien z PCV	szt.	18
3	Montaż nowych parapetów wewnętrznych z PCV	szt.	18
4	Montaż nowych parapetów zewnętrznych aluminiowych na oknach elewacji od strony podwórza	szt.	10
5	Naprawa uszkodzonych ościeży po demontażu okien skrzynkowych	mb.	99,46
6	Demontaż istniejących krat stalowych	szt.	6

4. Zestawienie okien

1) OKNA ELEWACJI OD STRONY PODWÓRZA

I. Okno nr 1 ilość 1 szt.

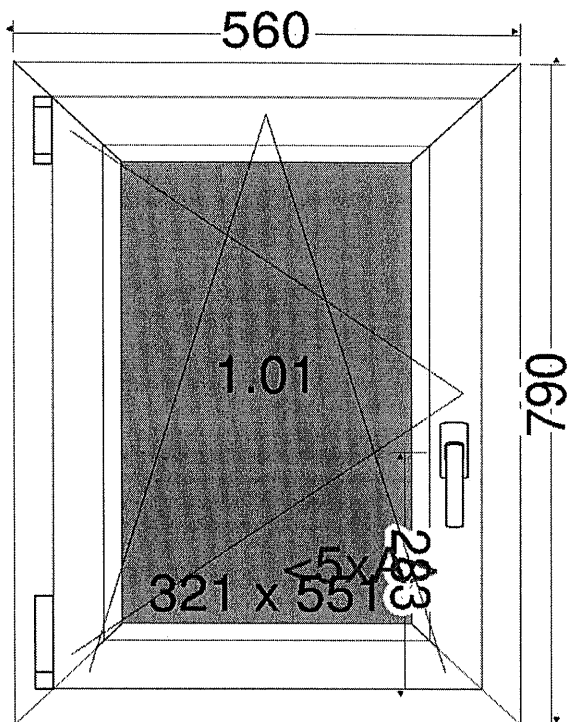

II. Okno nr 2 ilość 1 szt.

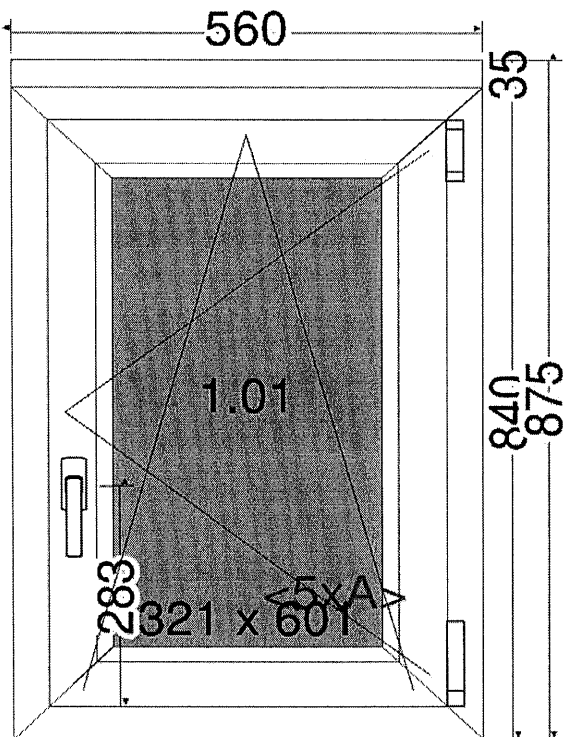

III. Okno nr 3 ilość 1 szt.

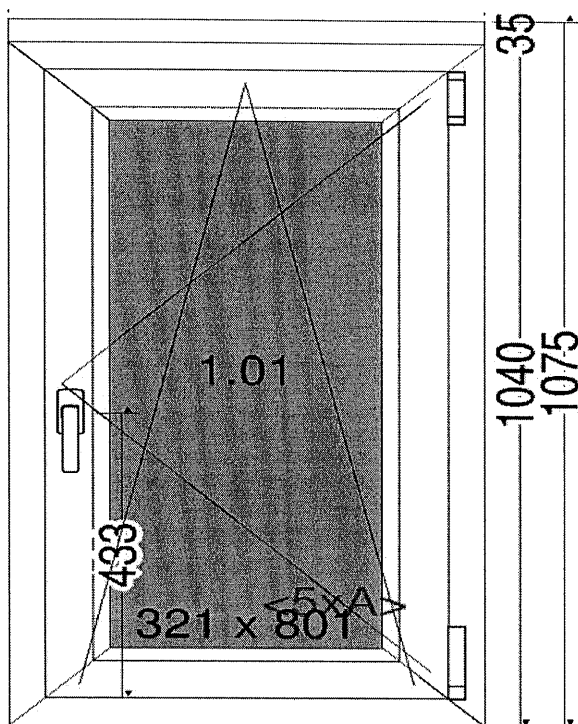

IV. Okno nr 4 ilość 1 szt.

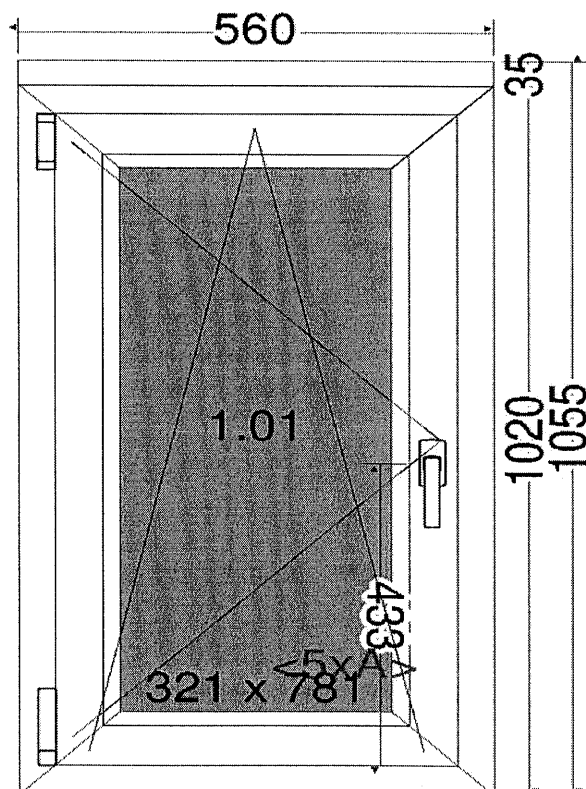

V. Okno nr 5 ilość 1szt.

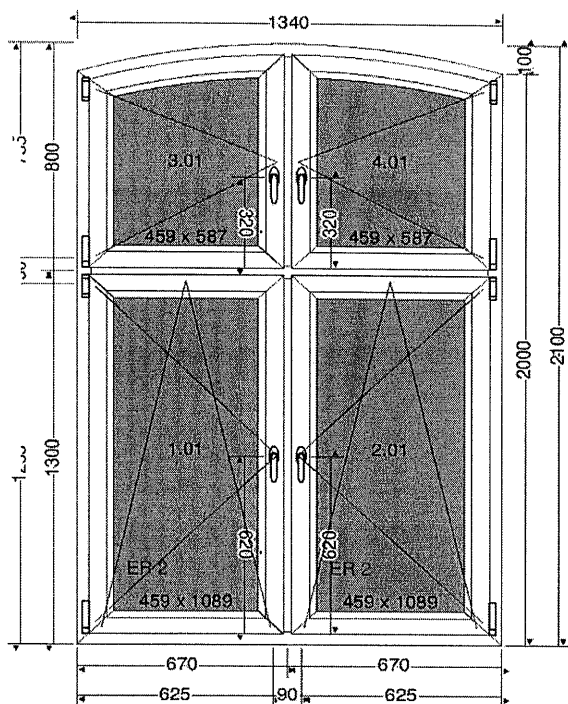

VI. Okno nr 6 ilość 3 szt.

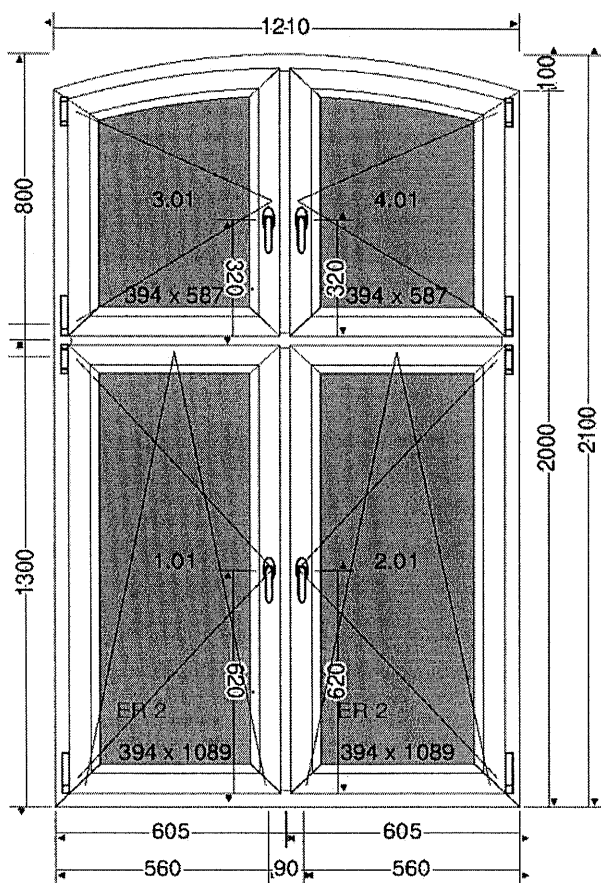

VII. Okno nr 7 ilość 1 szt.

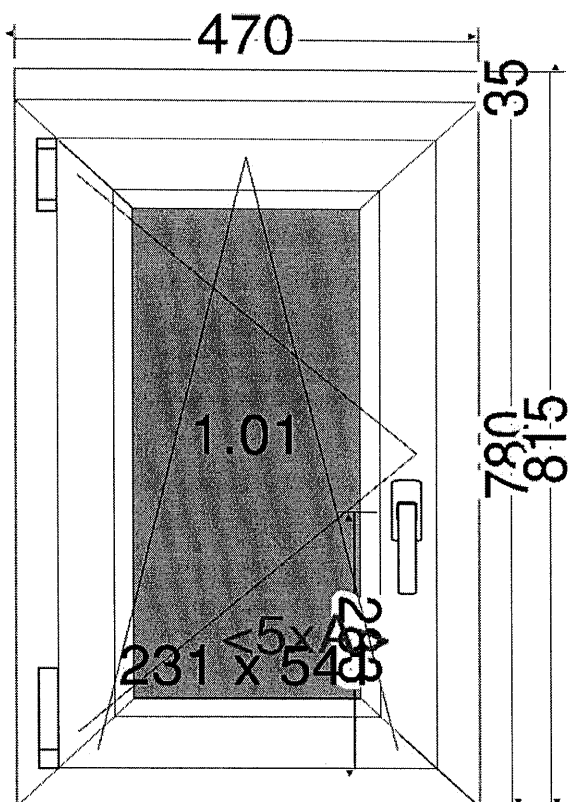

VIII. Okno nr 8 ilość 1 szt.

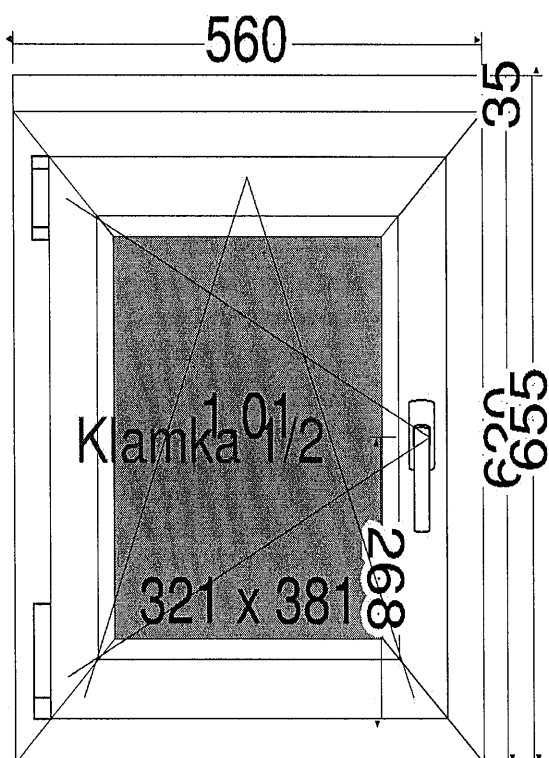

## 2) OKNA ELEWACJI OD STRONY FRONTOWEJ

IX. Okno nr 9 ilość 8 szt.

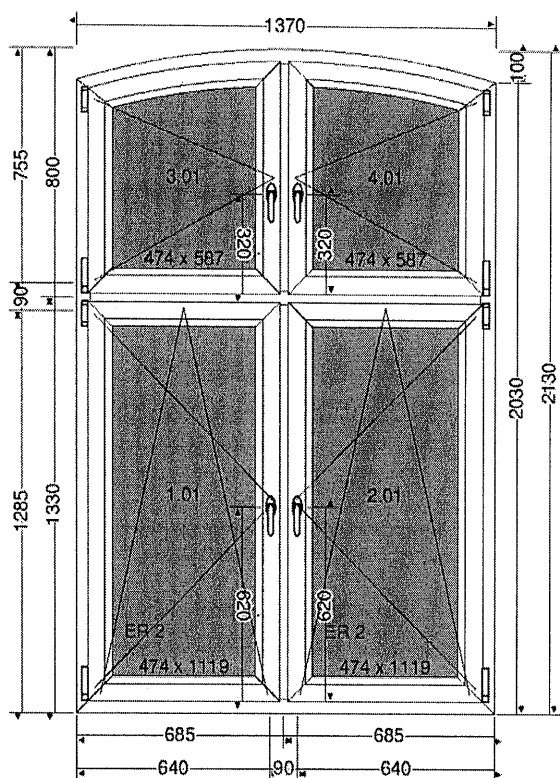

5. Zamawiający wymaga, aby Wykonawca dokonał wizji lokalnej miejsca wykonania robót budowlanych po wcześniejszym ustaleniu terminu z przedstawicielem Zamawiającego (osoba do kontaktu wym. w pkt. 26) w celu uzyskania informacji, które mogą być konieczne do poprawnego skosztoryzowania prac, przygotowania oferty oraz zawarcia umowy. Koszty dokonania wizji lokalnej ponosi Wykonawca.
6. Przed podpisaniem umowy Wykonawca zobowiązany jest dołączyć oświadczenie – wykaz pracowników objętych klauzulą społeczną o której mowa w pkt. 15 wg. wzoru określonego w załączniku nr 5 do ogłoszenia o zamówieniu.
7. Warunki gwarancji: Wykonawca musi zaoferować **5 letni okres gwarancji** na wykonany przedmiot zamówienia. Bieg gwarancji rozpoczyna się po potwierdzeniu wykonania całości przedmiotu zamówienia w formie bezusterkowego protokołu odbioru końcowego do którego Wykonawca zobowiązany jest dostarczyć dokumenty typu: atesty, certyfikaty dotyczące użytych materiałów budowlanych.
8. Warunki płatności: zapłata wynagrodzenia brutto za przedmiot zamówienia nastąpi przelewem na rachunek bankowy Wykonawcy podany na fakturze w terminie 14 dni od dnia otrzymania prawidłowo wystawionej faktury. Podstawą wystawienia faktury jest protokół odbioru, podpisany bez zastrzeżeń przez upoważnionych przedstawicieli stron, potwierdzający należyte wykonanie przedmiotu zamówienia.
9. Termin wykonania zamówienia:  
**Zamówienie będzie zrealizowane w terminie do dnia 31.10.2023 r.**

10. Miejsce realizacji zamówienia: Kasa Rolniczego Ubezpieczenia Społecznego  
Placówka Terenowa w Pszczynie  
ul. Dworcowa 36, 43-200 Pszczyna
11. Wykonawca przy organizacji pracy i sposobie wykonywania weźmie pod uwagę fakt, że remont odbywać się będzie w funkcjonującym obiekcie KRUS w godzinach pracy pracowników Zamawiającego od 7:00 do 15:00 w dniach od poniedziałku do piątku z wyłączeniem świąt i dni ustawowo wolnych od pracy. Przed rozpoczęciem prac należy uzgodnić z przedstawicielem Zamawiającego ich kolejność, tak aby Placówka Terenowa KRUS w Katowicach mogła prawidłowo funkcjonować.
12. Wykonawca prowadzi roboty budowlane z własnych materiałów przy użyciu własnego sprzętu narzędzi, środków transportu.
13. Przedmiot zamówienia winien zostać wykonany przez Wykonawcę zgodnie z wymaganiami określonymi w przedmiarze robót. Wykonawca stosuje właściwą technologię robót, zgodną z sztuką budowlaną, przepisami techniczno-budowlanymi, zasadami współczesnej wiedzy technicznej, warunkami technicznymi i zasadami sztuki budowlanej oraz z zaleceniami Zamawiającego a także obowiązującymi przepisami, normami oraz zasadami BHP i p.poż.
14. W celu wykonania robót będących przedmiotem umowy, Wykonawca oświadcza, że zapewni wykwalifikowaną i fachową kadrę posiadającą doświadczenie zawodowe, niezbędne w zakresie wykonania przedmiotu umowy, do terminowej i prawidłowej ich realizacji. Wykonawca wyznaczy osobę posiadającą kwalifikacje zawodowe, która ze swej strony będzie odpowiadała za prowadzenie robót zgodnie ze sztuką budowlaną, przepisami Prawa budowlanego i obowiązującymi Polskimi Normami, przepisami BHP i p.poż.
15. **Klauzula społeczna** - Zamawiający wymaga, aby osoby wykonujące czynności w zakresie realizacji zamówienia były zatrudnione przez Wykonawcę, jako pracownicy w rozumieniu ustawy z dnia 26 czerwca 1974r. Kodeks Pracy w ilości minimalnej 2 osób. Wszystkie osoby winny być zatrudnione na podstawie umowy o pracę.
16. Wykonawca oświadcza, że zapoznał się z opisem przedmiotu zamówienia stanowiącym załącznik nr 2 do ogłoszenia o zamówieniu oraz, że opis przedmiotu zamówienia jest kompletny do wykonania robót, zgodny z obowiązującymi przepisami, normami i sztuką budowlaną i nie wnosi do niej żadnych zastrzeżeń.
17. Wykonawca zobowiązany jest do stosowania materiałów i wyrobów budowlanych zgodnie z wymogami Zamawiającego określonymi w opisie przedmiotu zamówienia, a także zgodnie z obowiązującymi w tym zakresie przepisami.
18. Wszystkie użyte materiały muszą posiadać stosowne atesty, certyfikaty, aprobaty techniczne, zgodność z polskimi normami, jak również z normami bezpieczeństwa, o których mowa w art. 10 ustawy Prawo budowlane z dnia 7 lipca 1994 r. (Dz. U. z 2023 r. poz. 682 z późn. zm.). Materiały budowlane, aby mogły zostać użyte muszą być wprowadzone do obrotu lub udostępnione na rynku krajowym. Użyty sprzęt i urządzenia do realizacji zamówienia będą posiadać wymagane przepisami dopuszczenia do użytkowania zgodnie z ustawą o wyrobach budowlanych z dnia 16 kwietnia 2004 r. (Dz. U. z 2021 r. poz. 1213 z późn. zm.).

19. Wszystkie koszty tj. koszt dojazdu Wykonawcy do miejsca realizacji zamówienia, ceny użytych materiałów itp. ponosi Wykonawca i wlicza je przez wkalkulowanie w cenę oferty.
20. Pełną odpowiedzialność i ryzyko związane z wykonaniem zamówienia ponosi Wykonawca.
21. Wykonawca odpowiedzialny jest za zabezpieczenie terenu podczas wykonywania prac od chwili przekazania terenu do ostatecznego odbioru prac.
22. Wszelkie uszkodzenia wynikłe w czasie wykonania prac związanych z realizacją zamówienia należy naprawić i przywrócić do należytego stanu pierwotnego tzn. do stanu użyteczności.
23. Do obowiązków Wykonawcy należą wszelkie niezbędne roboty demontażowe, porządkowe, posprzątanie, wywiezienie gruzu, usuniętych elementów i ich utylizację, zgodnie z ustawą z dnia 14 grudnia 2012 r. o odpadach (Dz. U. z 2022 r., poz. 699 z późn. zm.) oraz ustawą z dnia 27 kwietnia 2001 r. Prawo ochrony środowiska (Dz. U. z 2022 r., poz. 2556 z późn. zm.).
24. Z chwilą przejęcia terenu wykonania robót, Wykonawca staje się właścicielem i posiadaczem odpadów, z którymi będzie postępował zgodnie z wyżej powołanymi przepisami prawa.
25. Odbiór całości przedmiotu zamówienia nastąpi na podstawie protokołu końcowego podpisanego przez przedstawicieli obu stron sporządzonego po realizacji całości zamówienia, potwierdzającego należyte wykonanie przedmiotu zamówienia.
26. Osoby do kontaktu po stronie Zamawiającego:
  - a) Pani Mirosława Wojciech tel. 519-319-102,
  - b) Pan Ryszard Zaleski tel. 34-378-85-48.