

Szczegółowy opis przedmiotu zamówienia

Przedmiotem zamówienia jest sprzedaż i dostawa wraz z montażem mebli biurowych na potrzeby Oddziału Regionalnego Kasy Rolniczego Ubezpieczenia Społecznego w Lublinie oraz podległych Placówek Terenowych.

Opis przedmiotu zamówienia:

Realizacja przedmiotu zamówienia polega na sprzedaży i dostawie oraz montażu mebli biurowych na potrzeby Oddziału Regionalnego Kasy Rolniczego Ubezpieczenia Społecznego w Lublinie oraz podległych Placówek Terenowych zgodnych z parametrami określonymi poniżej wg poniższej specyfikacji. Po dostarczeniu przedmiotu zamówienia, Wykonawca jest zobowiązany go rozładować, zmontować i ustawić w miejscu wskazanym przez Zamawiającego. Zamówiony asortyment zostanie dostarczony przez Wykonawcę do: Oddziału Regionalnego Kasy Rolniczego Ubezpieczenia Społecznego w Lublinie, ul. Droga Męczenników Majdanka 12, 20-325 Lublin oraz Placówki Terenowej Kasy Rolniczego Ubezpieczenia Społecznego w Białej Podlaskiej, ul. Sadowa 11-21/12, 21-500 Biała Podlaska w terminie nie dłuższym niż do 10 października 2025 r. Wszelkie koszty realizacji Umowy wliczone są w cenę całkowitą z podatkiem VAT, określoną w Umowie.

Wszystkie wyroby muszą być fabrycznie i technicznie nowe, nieużywane wcześniej, posiadać wymagane prawem atesty, certyfikaty i dopuszczenia oraz oznaczenia informujące o dopuszczeniu do sprzedaży i użytku oraz muszą posiadać, co najmniej 36 miesięcy gwarancji.

Wykonawca dostarczy produkty w postaci: **biurek pracowniczych z półką na klawiaturę – w ilości 10 sztuk, kontenerków – w ilości 15 sztuk, stolików pod drukarkę – w ilości 4 sztuk, szaf aktowych 200 – w ilości 2 sztuk** oraz **szaf aktowych 120 – w ilości 6 sztuk** o wskazanych poniżej, wymaganych minimalnych parametrach:

1. biurko pracownicze z półką na klawiaturę - 10 sztuk

- z wysuwaną półką na klawiaturę 140cmx65cmx76cm,
- ½ pleców z płyty gr. 18 mm,
- z dwoma przepustami \varnothing 60 mm,
- z plastikowymi wstawkami na przewody komputerowe w dwóch przeciwległych narożach blatu,
- wymiary wg rysunku

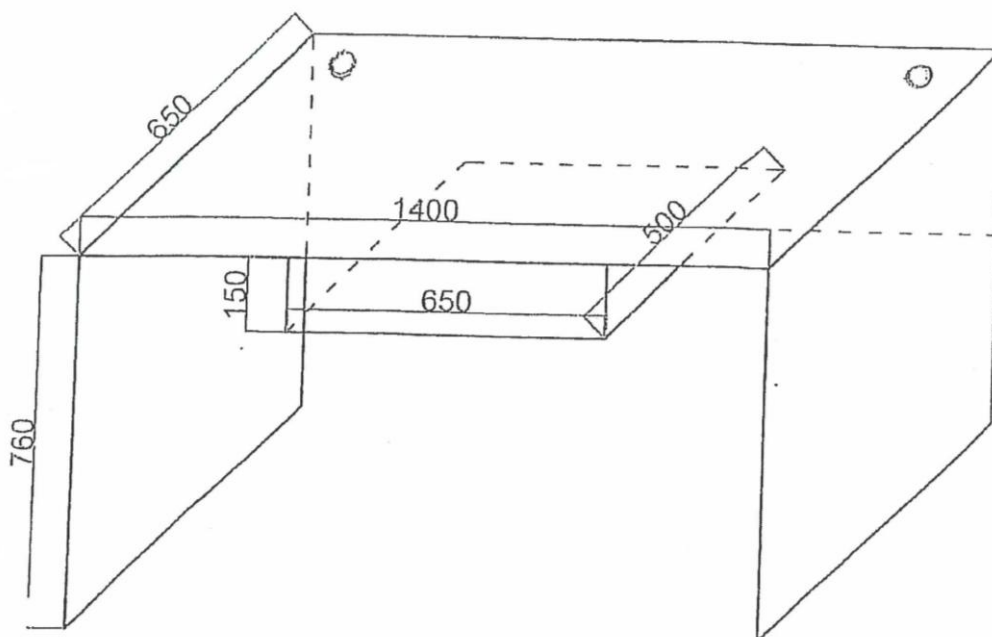

zdjęcie poglądowe

2. kontener 3 szufladowy – 15 sztuk

- o wymiarach 42cmx50cmx55cm,
- wyposażony w zamek centralny zamykający 3 szuflady jednocześnie, z prowadnicami łożyskowymi,
- na kółkach łożyskowanych i gumowanych,
- wymiary wg rysunku

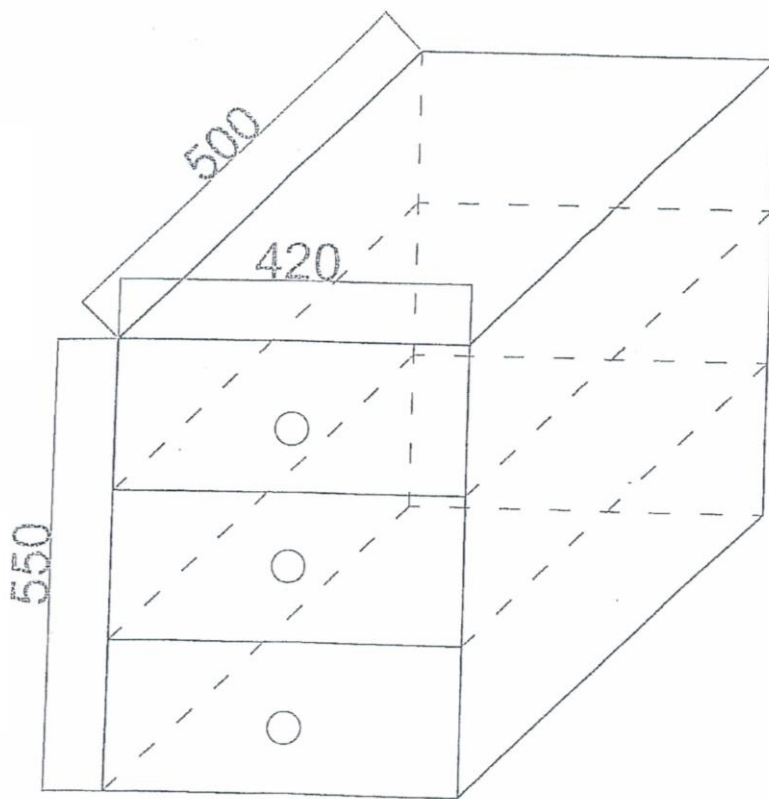

zdjęcie poglądowe

3. stolik pod drukarkę – 4 sztuki

- z półką na papier o wymiarach 65cmx65cmx76cm,
- z tyłu od blatu prześwit wysokości 10 cm,
- plecy wykonane z płyty 18 mm wysokości 50 cm
- wymiary wg rysunku

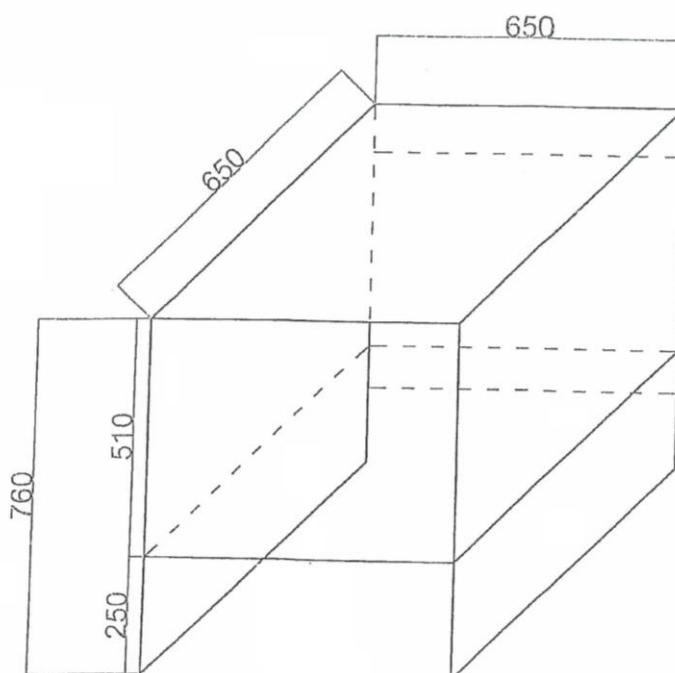

4. szafa aktowa 200 cm – 2 sztuki

- wymiarach 80cmx42cmx200cm,
- półki w szafkach dostosowane do wysokości segregatora A4,
- przynajmniej 1 półka skręcona konfirmantami,
- wymiary wg rysunku

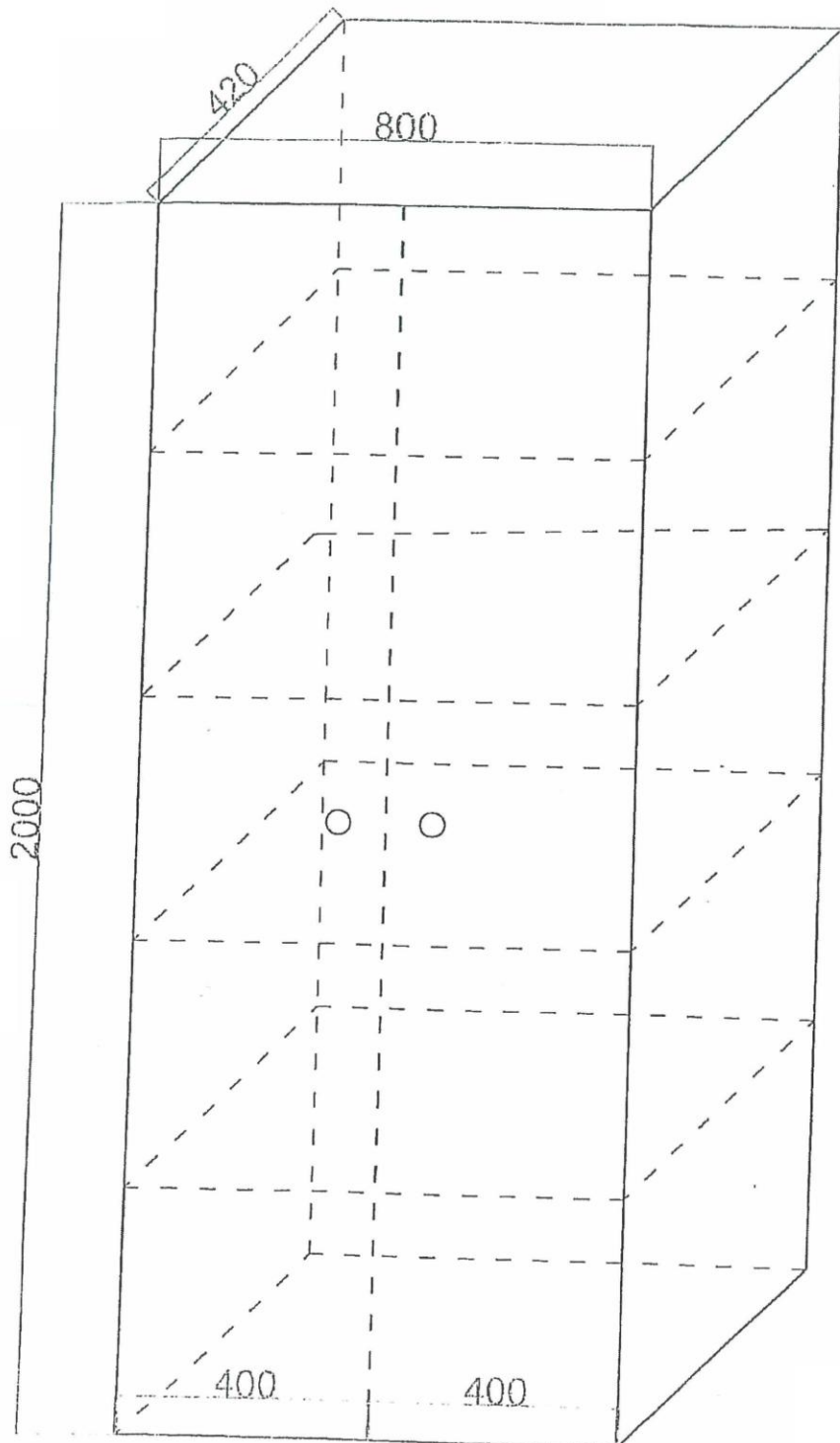

zdjęcie poglądowe

5. szafa aktowa 120 cm – 6 sztuk

- wymiarach 80cmx42cmx120cm,
- półki w szafkach dostosowane do wysokości segregatora A4,
- wymiary wg rysunku

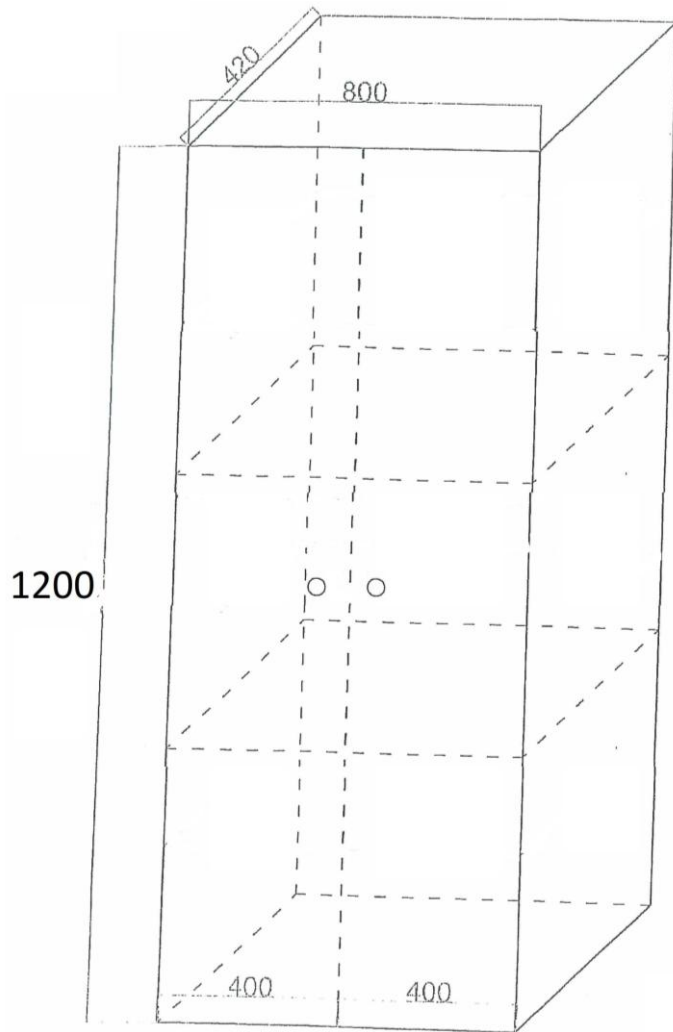

zdjęcie poglądowe

wspólne wymagania techniczne

- meble muszą być wykonane z płyty wiórowej laminowanej w klasie higieniczności E1,
- kolorystyka do uzgodnienia z Zamawiającym zgodna z aktualnie posiadanymi meblami – olcha miodowa lub zbliżony,
- blaty biurek, stolików oraz wieńce górne szaf grubości 36 mm, pozostałe elementy grubości 18 mm,
- brzegowanie płyt okleiną PCV o grubości 0,8-2 mm klejoną na gorąco,
- szafy na nóżkach z możliwością regulacji poziomu,
- biurka i stoliki wyposażone w cztery regulowane stopki meblowe,
- wszystkie meble wyposażone w zamki patentowe,
- wszystkie meble wyposażone w uchwyty meblowe metalowe 128 mm (jednorodne dla wszystkich mebli),
- wszystkie śruby zabezpieczone zaślepkami.

Podane w opisie nazwy własne należy traktować jako wzorcowe, których Zamawiający użył w celu precyzyjniejszego określenia przedmiotu zamówienia oraz wymaganych minimalnych parametrów technicznych, jednocześnie dopuszczając zastosowanie urządzeń innych producentów o parametrach równoważnych. Przez produkt równoważny Zamawiający rozumie produkt posiadający co najmniej takie same lub wyższe parametry jak produkt wzorcowy wskazany w opisie przedmiotu zamówienia.

Ilekoć w opisie przedmiotu zamówienia występują nazwy konkretnych elementów, wyrobów lub określenia (parametry techniczne) sugerujące wyroby, elementy konkretnych firm, producentów Wykonawca winien uznać, iż podano produkty przykładowe, a Zamawiający dopuszcza możliwość zastosowania elementów, wyrobów, materiałów równoważnych lub lepszych, o właściwościach, parametrach technicznych nie gorszych niż przyjęto w szczegółowym opisie przedmiotu zamówienia.

W przypadkach gdzie Zamawiający posługuje się w opisie przedmiotu zamówienia nazwami produktów, dopuszcza się użycie przedmiotu równoważnego, który spełni minimalne lecz nie gorsze niż wymagane standardy jakościowe, parametry techniczne, warunki docelowego przeznaczenia, oraz funkcji i walorów użytkowych produktu wskazanego z nazwy. Nazwy handlowe produktów czy określone urządzenia użyte w opisie przedmiotu zamówienia powinny być traktowane jedynie jako definicje standardu jakiego wymaga Zamawiający.

Oferowane produkty muszą być bezpieczne, wykonane z materiałów nietoksycznych, posiadać wymagane prawem atesty, certyfikaty i dopuszczenia oraz oznaczenia informujące o dopuszczeniu do sprzedaży i użytku. Zamawiający wymaga, aby oferowane produkty były fabrycznie nowe, bez śladów użytkowania, pełnowartościowe.

Wykonawca może realizować przedmiot zamówienia w dni robocze Zamawiającego od poniedziałku do piątku w godzinach pracy Zamawiającego tj.: od 7³⁰ do 14³⁰, po wcześniejszym, telefonicznym uzgodnieniu z Zamawiającym terminu dostawy oraz montażu.

Wszelkie koszty realizacji Umowy wliczone są w cenę całkowitą z podatkiem VAT, określoną w Umowie tj.: proponowane wynagrodzenie ryczałtowe uwzględnia wszystkie wymagane opłaty, koszty i materiały niezbędne do zrealizowania całości przedmiotu zamówienia, bez względu na okoliczności i źródła ich powstania, w tym również koszty usunięcia wad w okresie rękojmi i gwarancji.

Asortyment powinien zostać dostarczony przez Wykonawcę w następującym podziale:

- do Oddziału Regionalnego Kasy Rolniczego Ubezpieczenia Społecznego w Lublinie, ul. Droga Męczenników Majdanka 12, 20-325 Lublin w ilości:
 - 1) biurko pracownicze z półką na klawiaturę - 10 sztuk
 - 2) kontener 3 szufladowy – 15 sztuk
 - 3) stolik pod drukarkę – 4 sztuki
- do Placówki Terenowej Kasy Rolniczego Ubezpieczenia Społecznego w Białej Podlaskiej, ul. Sadowa 11-21/12, 21-500 Biała Podlaska:
 - 1) szafa aktowa 200 cm – 2 sztuki
 - 2) szafa aktowa 120 cm - 6 sztuk

Po dostarczeniu przedmiotu zamówienia, Wykonawca jest zobligowany go rozładować, zmontować i ustawić w miejscu wskazanym przez Zamawiającego. Odpowiedzialność za uszkodzenia produktów w czasie transportu ponosi Wykonawca.

W celu potwierdzenia spełnienia minimalnych wymagań Zamawiającego, Wykonawca do oferty dołącza specyfikację techniczną oferowanego produktu.

Warunki konieczne:

- dostarczenie artykułów do Zamawiającego
- rozładunek po dostarczeniu zamówienia
- montaż z ustawieniem w miejscach wskazanych przez Zamawiającego,
- gwarancja, na okres minimum 36 miesięcy

Termin realizacji : **do 10 października 2025 r.**